

## CSM P 4CO

Weidmüller Interface GmbH & Co. KG

Klingenbergstraße 26

D-32758 Detmold

Germany

[www.weidmueller.com](http://www.weidmueller.com)



Гнезда реле для реле CUBESERIES CRM

- Версия с 4 выходными переключающими группами контактов для реле с 2 и 4 переключающими группами контактов
- Винтовое соединение и соединение PUSH IN
- Гнезда PUSH IN с широкими толкателями для отверток с размером жала до 1,0 x 5,5 мм
- Различные возможные перемычки
- Подходящие принадлежности, например перемычки, фиксирующие зажимы и светодиодные модули

### Основные данные для заказа

Версия	CUBESERIES, Разъем реле, Количество контактов: 4, Переключающий контакт, Ток: 8 А, PUSH IN
Заказ №	<a href="#">3053140000</a>
Тип	CSM P 4CO
GTIN (EAN)	4099987022965
Кол.	10 Штука

## CSM P 4CO

**Weidmüller Interface GmbH & Co. KG**

Klingenbergstraße 26  
D-32758 Detmold  
Germany

www.weidmueller.com

## Технические данные

### Сертификаты

Допуски к эксплуатации



ROHS Соответствовать

UL File Number Search [Сайт UL](#)

Сертификат № (cURus) E223759

### Размеры и массы

Глубина	45.9 mm	Глубина (дюймов)	1.8071 inch
Высота	97 mm	Высота (в дюймах)	3.8189 inch
Ширина	31 mm	Ширина (в дюймах)	1.2205 inch
Масса нетто	75 g		

### Температуры

Температура хранения	Температура окружающей среды	-40 °C...70 °C
Рабочая температура	Влажность	40 °C / отн. влажность 93 %, без образования конденсата

### Экологическое соответствие изделия

Состояние соответствия RoHS	Соответствует без исключения
REACH SVHC	Нет SVHC выше 0,1 wt%

### Расчетные данные UL

Сертификат № (cURus) E223759

### сторона управления

Индикация состояния Нет

### Сторона нагрузки

Номинальное напряжение переключения	250 V AC	Непрерывный ток	12 A @ 2 CO; 8 A @ 4 CO
Макс. коммутируемое напряжение, AC 300 V		Тип контакта	4 CO contact

### Общие данные

Рабочая высота ≤ 2000 м, над уровнем моря

Укомплектованная монтажная рейка TS 35

Цветовой код черный

Класс пожаростойкости UL 94 V-0

Компонент с классом горючести UL94	Компонент	Розетка
	Класс горючести UL94	V-0
	Компонент	Корпус
	Класс горючести UL94	V-0

## CSM P 4CO

**Weidmüller Interface GmbH & Co. KG**

Klingenbergstraße 26

D-32758 Detmold

Germany

[www.weidmueller.com](http://www.weidmueller.com)

## Технические данные

### Координация изоляции

Номинальное напряжение	300 V	Степень загрязнения	2
Категория перенапряжения	II	Группа изоляционного материала	IIIa
Электрическая прочность вход-выход	4 кVэф / 1 мин.	Диэлектрическая прочность смежных контактов	3 KVeф / 1 Min.
Электрическая прочность относительно монтажной рейки	3 kVeф / 1 min.	Импульсное перенапряжение, до	3 kV
Вид защиты	IP20		

### Дополнительные сведения о сертификатах / стандартах

Сертификат № (CSA)	607178-80219312	Сертификат № (cURus)	E223759
--------------------	-----------------	----------------------	---------

### Размеры

Метод проводного соединения	PUSH IN	Длина снятия изоляции	8 mm
Диапазон размеров зажимаемых проводников, измерительное соединение,	1.5 mm <sup>2</sup>	Измерительное соединение	
Диапазон зажима, макс.	1.5 mm <sup>2</sup>	Диапазон зажима, мин.	0.5 mm <sup>2</sup>
Сечение подключаемого провода, одножильного, мин. (AWG)	AWG 20	Сечение подключаемого провода, одножильного, мин.	0.5 mm <sup>2</sup>
Сечение подключаемого проводника, тонкопроволочного, макс.	1.5 mm <sup>2</sup>	Сечение подключаемого провода, одножильного, макс. (AWG)	AWG 16
Сечение подключаемого провода, гибкого, макс. (AWG)	AWG 16	Сечение подключаемого провода, гибкого, мин. (AWG)	AWG 24
Размер лезвия	0,6 x 3,5 мм	Сечение соединения проводов, тонкий скрученный с кабельными наконечниками DIN 46228/4, макс.	1 mm <sup>2</sup>

### Классификации

ETIM 8.0	EC001456	ETIM 9.0	EC001456
ETIM 10.0	EC001456	ECLASS 14.0	27-37-16-03
ECLASS 15.0	27-37-16-03		

Изображения

Схема соединений

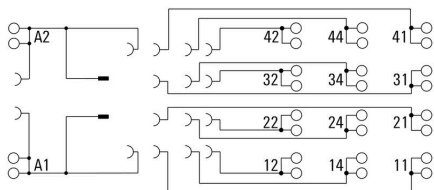

Dimensional drawing

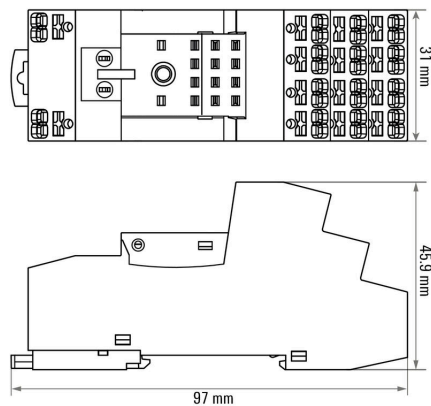



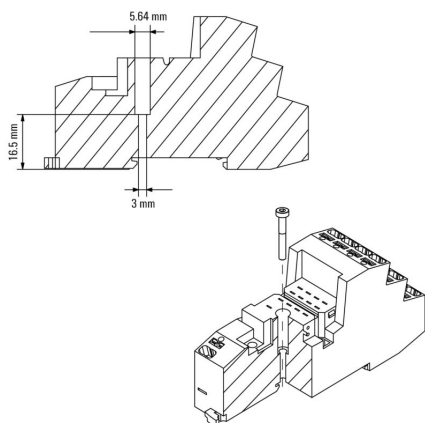

Dimensional drawing



Miscellaneous

Insertion and removal of cables

-  Stranded with ferrule →  Square crimp
-  Solid  Hex crimp
-  Stranded without ferrule (not permitted)

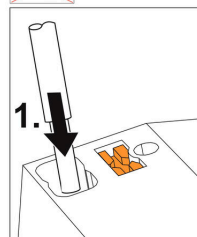

Solid cables can be inserted without opening the terminal.

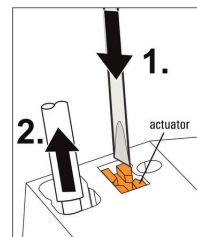

Push the actuator with a screwdriver to remove the cables.

**Изображения**

**Miscellaneous**

**Type code CUBESERIES socket versions**

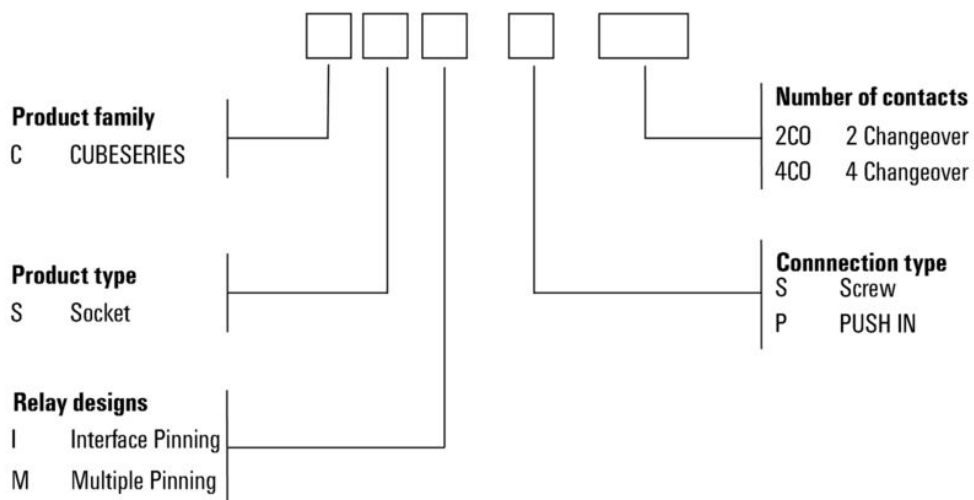

## CSM P 4CO

**Weidmüller Interface GmbH & Co. KG**  
 Klingenbergstraße 26  
 D-32758 Detmold  
 Germany

www.weidmueller.com

## Аксессуары

### Переключки



#### Основные данные для заказа

Тип	CXX JMP 2P BL	Версия	
Заказ №	<a href="#">3053260000</a>	CUBESERIES, Переключка	
GTIN (EAN)	4099987023085		
Кол.	30 ST		
Тип	CXX JMP 2P RD	Версия	
Заказ №	<a href="#">3053250000</a>	CUBESERIES, Переключка	
GTIN (EAN)	4099987023078		
Кол.	30 ST		

### Светодиод



#### Основные данные для заказа

Тип	CXX L 61G	Версия	
Заказ №	<a href="#">3053420000</a>	CUBESERIES, Светодиодный модуль, Номинальное напряжение: 6...	
GTIN (EAN)	4099987023207	24 V UC, Втычное соединение	
Кол.	20 ST		
Тип	CXX L 61R	Версия	
Заказ №	<a href="#">3053410000</a>	CUBESERIES, Светодиодный модуль, Номинальное напряжение: 6...	
GTIN (EAN)	4099987023191	24 V UC, Втычное соединение	
Кол.	20 ST		
Тип	CXX L 62G	Версия	
Заказ №	<a href="#">3053440000</a>	CUBESERIES, Светодиодный модуль, Номинальное напряжение:	
GTIN (EAN)	4099987023221	24...60 V UC, Втычное соединение	
Кол.	20 ST		
Тип	CXX L 62R	Версия	
Заказ №	<a href="#">3053430000</a>	CUBESERIES, Светодиодный модуль, Номинальное напряжение:	
GTIN (EAN)	4099987023214	24...60 V UC, Втычное соединение	
Кол.	20 ST		

## CSM P 4CO

**Weidmüller Interface GmbH & Co. KG**  
Klingenbergstraße 26  
D-32758 Detmold  
Germany

www.weidmueller.com

## Аксессуары

Тип	CXX L 63G	Версия
Заказ №	<a href="#">3053460000</a>	CUBESERIES, Светодиодный модуль, Номинальное напряжение:
GTIN (EAN)	4099987023245	110...230 V UC, Втычное соединение
Кол.	20 ST	
Тип	CXX L 63R	Версия
Заказ №	<a href="#">3053450000</a>	CUBESERIES, Светодиодный модуль, Номинальное напряжение:
GTIN (EAN)	4099987023238	110...230 V UC, Втычное соединение
Кол.	20 ST	

## Светодиод и шунтирующий диод



### Основные данные для заказа

Тип	CXX LD 41G	Версия
Заказ №	<a href="#">3053310000</a>	CUBESERIES, Светодиодный модуль с безынерционным диодом,
GTIN (EAN)	4099987023115	Номинальное напряжение: 6...24 V DC, Втычное соединение
Кол.	20 ST	
Тип	CXX LD 41R	Версия
Заказ №	<a href="#">3053290000</a>	CUBESERIES, Светодиодный модуль с безынерционным диодом,
GTIN (EAN)	4099987023108	Номинальное напряжение: 6...24 V DC, Втычное соединение
Кол.	20 ST	
Тип	CXX LD 42G	Версия
Заказ №	<a href="#">3053340000</a>	CUBESERIES, Светодиодный модуль с безынерционным диодом,
GTIN (EAN)	4099987023139	Номинальное напряжение: 24...60 V DC, Втычное соединение
Кол.	20 ST	
Тип	CXX LD 42R	Версия
Заказ №	<a href="#">3053320000</a>	CUBESERIES, Светодиодный модуль с безынерционным диодом,
GTIN (EAN)	4099987023122	Номинальное напряжение: 24...60 V DC, Втычное соединение
Кол.	20 ST	
Тип	CXX LD 43G	Версия
Заказ №	<a href="#">3053360000</a>	CUBESERIES, Светодиодный модуль с безынерционным диодом,
GTIN (EAN)	4099987023153	Номинальное напряжение: 110...230 V DC, Втычное соединение
Кол.	20 ST	
Тип	CXX LD 43R	Версия
Заказ №	<a href="#">3053350000</a>	CUBESERIES, Светодиодный модуль с безынерционным диодом,
GTIN (EAN)	4099987023146	Номинальное напряжение: 110...230 V DC, Втычное соединение
Кол.	20 ST	

## CSM P 4CO

**Weidmüller Interface GmbH & Co. KG**  
 Klingenbergstraße 26  
 D-32758 Detmold  
 Germany

www.weidmueller.com

## Аксессуары

### Модули защиты



### Основные данные для заказа

Тип	CXX D 21N	Версия
Заказ №	<a href="#">3053270000</a>	CUBESERIES, Безынерционный диод, Номинальное напряжение:
GTIN (EAN)	4099987023092	6...230 V DC, Втычное соединение
Кол.	20 ST	
Тип	CXX RC 51	Версия
Заказ №	<a href="#">3053370000</a>	CUBESERIES, RC-элемент, Номинальное напряжение: 6...24 V UC,
GTIN (EAN)	4099987023160	Втычное соединение
Кол.	20 ST	
Тип	CXX RC 52	Версия
Заказ №	<a href="#">3053390000</a>	CUBESERIES, RC-элемент, Номинальное напряжение: 24...60 V UC,
GTIN (EAN)	4099987023177	Втычное соединение
Кол.	20 ST	
Тип	CXX RC 53	Версия
Заказ №	<a href="#">3053400000</a>	CUBESERIES, RC-элемент, Номинальное напряжение: 110...230 V
GTIN (EAN)	4099987023184	AC, Втычное соединение
Кол.	20 ST	
Тип	CXX V 71	Версия
Заказ №	<a href="#">3053470000</a>	CUBESERIES, Защитный варистор, Номинальное напряжение: 6...
GTIN (EAN)	4099987023252	24 V AC, Втычное соединение
Кол.	20 ST	
Тип	CXX V 72	Версия
Заказ №	<a href="#">3053480000</a>	CUBESERIES, Защитный варистор, Номинальное напряжение:
GTIN (EAN)	4099987023269	110...130 V AC, Втычное соединение
Кол.	20 ST	
Тип	CXX V 73	Версия
Заказ №	<a href="#">3053490000</a>	CUBESERIES, Защитный варистор, Номинальное напряжение:
GTIN (EAN)	4099987023276	220...240 V AC, Втычное соединение
Кол.	20 ST	

### Перемычки



## CSM P 4CO

**Weidmüller Interface GmbH & Co. KG**  
Klingenbergstraße 26  
D-32758 Detmold  
Germany

www.weidmueller.com

## Аксессуары

### Основные данные для заказа

Тип	CXM CCP 2P BL	Версия
Заказ №	<a href="#">3053230000</a>	CUBESERIES, Перемычка
GTIN (EAN)	4099987023054	
Кол.	20 ST	
Тип	CXM CCP 2P RD	Версия
Заказ №	<a href="#">3053220000</a>	CUBESERIES, Перемычка
GTIN (EAN)	4099987023047	
Кол.	20 ST	
Тип	CXM CCP 8P BL	Версия
Заказ №	<a href="#">3053210000</a>	CUBESERIES, Перемычка
GTIN (EAN)	4099987023030	
Кол.	10 ST	
Тип	CXM CCP 8P RD	Версия
Заказ №	<a href="#">3053200000</a>	CUBESERIES, Перемычка
GTIN (EAN)	4099987023023	
Кол.	10 ST	

### Фиксирующие зажимы



Фиксирующие зажимы для реле CUBESERIES CRI.

Пластиковый фиксирующий зажим:

- С функцией выталкивателя реле
- Маркировочные пазы для маркеров MultiFit
- Подходит для реле с контрольной кнопкой и без нее

Металлический фиксирующий зажим:

- Для надежной фиксации реле в гнезде

### Основные данные для заказа

Тип	CXM CLIP M	Версия
Заказ №	<a href="#">3053190000</a>	CUBESERIES, Фиксирующий зажим
GTIN (EAN)	4099987023016	
Кол.	25 ST	
Тип	CXM CLIP P	Версия
Заказ №	<a href="#">3053240000</a>	CUBESERIES, Фиксирующий зажим
GTIN (EAN)	4099987023061	
Кол.	10 ST	

### Принадлежности

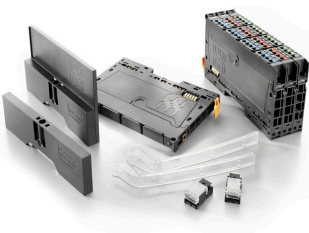

Принадлежности системы

Откройте для себя широкий спектр принадлежностей для вашей системы u-remote - идеальное дополнение для еще более эффективного и универсального использования.

## CSM P 4CO

**Weidmüller Interface GmbH & Co. KG**  
Klingenbergstraße 26  
D-32758 Detmold  
Germany

[www.weidmueller.com](http://www.weidmueller.com)

## Аксессуары

### Основные данные для заказа

Тип	UR20-EBK-ACC	Версия	
Заказ №	<a href="#">1346610000</a>	Концевой стопор, ,	
GTIN (EAN)	4050118151596		
Кол.	5 ST		

### ESG-FO 8/20



Гарантия длительного срока службы: ESG  
Данные этикетки различных цветов и форматов имеют надежную клеевую основу, которая обеспечивает наилучшее прикрепление к поверхности. Двухслойный полиэстер делает основной материал очень тонким, но при этом чрезвычайно стойким к разрыву.  
Ваши преимущества при использовании MultiMark

- Резные материалы для разных требований
- Возможность использования с оборудованием многих производителей
- Маркировочные элементы для устройств с привычным дизайном

### Основные данные для заказа

Тип	ESG-FO 8/20 MM WS	Версия	
Заказ №	<a href="#">2620950000</a>	ESG, Маркировочные элементы для устройств, 8 x 20 mm, белый	
GTIN (EAN)	4050118626032		
Кол.	1000 ST		