

SAI-04D-VPHP-5A-M120-1:1-EX

Weidmüller Interface GmbH & Co. KG
Klingenbergstraße 26
D-32758 Detmold
Germany

www.weidmueller.com



Пассивные концентраторы M12 доступны во всех возможных формах и исполнениях. Более того, некоторые специальные версии, например концентраторы SAI EX для взрывоопасных зон или эргономичный M8, поставляются исключительно компанией Weidmüller. Эти инновационные изделия защищены многочисленными авторскими свидетельствами.

Основные данные для заказа

Версия	Вариант с крышкой Ex, M12, 30 V, A-кодировка, LED: Нет, Светодиод пускового устройства: Нет, Тип подключения: 1:1
Заказ №	2921150000
Тип	SAI-04D-VPHP-5A-M120-1:1-EX
GTIN (EAN)	4099986612822
Кол.	1 Штука

SAI-04D-VPHP-5A-M120-1:1-EX

Weidmüller Interface GmbH & Co. KG
Klingenbergstraße 26
D-32758 Detmold
Germany

www.weidmueller.com

Технические данные

Сертификаты

Допуски к эксплуатации



Размеры и массы

Глубина	60 mm	Глубина (дюймов)	2.3622 inch
Высота	61.3 mm	Высота (в дюймах)	2.4134 inch
Длина	102 mm	Длина (в дюймах)	4.0157 inch
Масса нетто	250 g		

Температуры

Рабочая температура -40 - 60°C

Экологическое соответствие изделия

Состояние соответствия RoHS	Соответствует с исключением
Исключение из RoHS (если применимо/известно)	6c
REACH SVHC	Lead 7439-92-1
SCIP	080d521b-fe82-472b-91b0-e57e0e68f901

Данные о материалах

Материал O-Ring	FKM	Основной материал корпуса	Росан (базовый модуль), Цинковое литье под давлением (крышка)
Цвет корпуса	черный (аналогично RAL 9005)	Материал уплотнения крышки	Пенополиуретан
Винтовое гнездо	CuZn, никелирование	Материал контакта	CuZn
Поверхность контакта	позолоченный	Материал контактодержателя	PBT (UL 94 V0)
Материал кабельного ввода	Металл		

Данные соединений

Метод проводного соединения	PUSH IN	Кабельный ввод	M 20
Диапазон зажима, мин.	0.14 mm ²	Диапазон зажима, макс.	1.5 mm ²
Поперечное сечение подключаемого провода AWG, мин.	AWG 26	Поперечное сечение подключаемого провода AWG, макс.	AWG 16
Одножильный, мин. H05(07) V-U	0.14 mm ²	Одножильный, макс. H05(07) V-U	1.5 mm ²
Гибкий, мин. H05(07) V-K	0.14 mm ²	Гибкий, макс. H05(07) V-K	1.5 mm ²
С наконечником DIN 46 228/4, мин.	0.28 mm ²	С наконечником DIN 46 228/4, макс.	1 mm ²
с обжимной втулкой для фиксации концов проводов, DIN 46228 часть 1, мин.	0.25 mm ²	С кабельным наконечником согласно DIN 46 228/1, макс.	1 mm ²
Отвод концентратора	Вариант с крышкой Ex		

Общие технические данные

Вид защиты	IP66, IP67	Категория перенапряжения	III
Кодировка подключаемого пульта	A-кодировка	Количество полюсов	5
Количество контактных гнезд	4	Соединительная резьба	M12
Степень загрязнения	3	Характеристики пожаростойкости	V-0

SAI-04D-VPHP-5A-M120-1:1-EX

Weidmüller Interface GmbH & Co. KG

Klingenbergstraße 26

D-32758 Detmold

Germany

www.weidmueller.com

Технические данные

Циклы коммутации	≤ 50	LED	Нет
Светодиод пускового устройства	Нет		

Данные об эл. характеристиках

Номинальное напряжение, мин.	0 V	Номинальное напряжение, макс.	30 V
Макс. допустимая токовая нагрузка на слот	0.8 A	Суммарный ток	0.8 A
Ток на сигнал	0.8 A		

Важное примечание

Сведения об изделии	В комплект поставки входит: <ul style="list-style-type: none">• 2 защитных колпачка M12• 1 кабельный ввод M20 x 1,5• 1 уплотнительная заглушка M20 x 1,5• 1 маркер устройства MultiCard ESG 9/17 K
---------------------	---

Классификации

ETIM 8.0	EC003558	ETIM 9.0	EC003558
ETIM 10.0	EC003558	ECLASS 14.0	27-44-01-11
ECLASS 15.0	27-44-01-11		

SAI-04D-VPHP-5A-M120-1:1-EX

Weidmüller Interface GmbH & Co. KG
Klingenbergstraße 26
D-32758 Detmold
Germany

www.weidmueller.com

Изображения

Подобно иллюстрации



Подобно иллюстрации



Miscellaneous

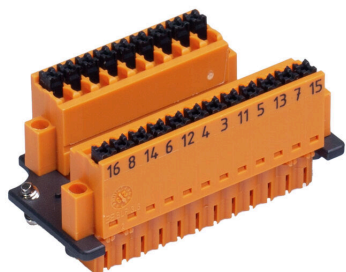

Габаритный чертёж



Схема соединений



SAI-04D-VPHP-5A-M120-1:1-EX

Weidmüller Interface GmbH & Co. KG
Klingenbergstraße 26
D-32758 Detmold
Germany

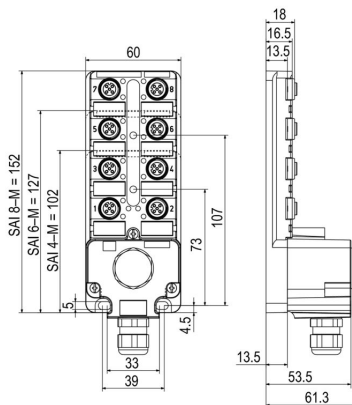
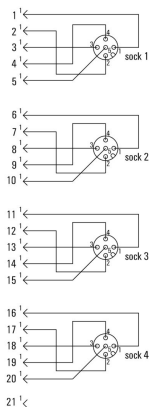
www.weidmueller.com

Аксессуары

Принадлежности

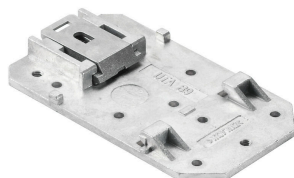

Пассивные концентраторы M12 доступны во всех возможных формах и исполнениях. Более того, некоторые специальные версии, например концентраторы SAI EX для взрывоопасных зон или эргономичный M8, поставляются исключительно компанией Weidmüller. Эти инновационные изделия защищены многочисленными авторскими свидетельствами.

Основные данные для заказа

Тип	SAI-TS35 MF	Версия	
Заказ №	1917400000		
GTIN (EAN)	4032248551330		
Кол.	1 ST		

M12



Защитные колпачки предохраняют незащищенные вставные устройства от внешних воздействий.

Основные данные для заказа

Тип	SAI-SK-M12-UNI 2029	Версия	
Заказ №	2330260000	Защитные модули, Защитный колпачок	
GTIN (EAN)	4032248592067		
Кол.	20 ST		

SAI-04D-VPHP-5A-M120-1:1-EX

Weidmüller Interface GmbH & Co. KG

Klingenbergstraße 26

D-32758 Detmold

Germany

www.weidmueller.com

Аксессуары

Чистый



ESG представляет собой проверенный на практике маркировочный элемент формата MultiCard для множества популярных электрических устройств. Результатом является высококачественная маркировка устройств с высокой контрастностью.

Доступны элементы различного типа для устройств таких производителей, как Siemens, ABB, Beckhoff и т. д.

Коротко о преимуществах:

- Универсальность применения: самоклеящиеся или фиксируемые шильдики в зависимости от типа.
- Для оборудования, установленного в ряд (например, автоматы защиты цепи), предлагаются маркировочные элементы ESG, фиксируемые на рейках для шильдиков.
- Индивидуальная печать уровня качества лазерных принтеров в соответствии со спецификациями.

Для заказной печати: Используя программное обеспечение M-Print PRO или M-Print PRO Online (работает без установки), подготовьте и отправьте нам файл, содержащий ваши технические условия маркировки.

Основные данные для заказа

Тип	ESG 9/20 MC NE WS	Версия
Заказ №	1609940000	ESG, Маркировочные элементы для устройств x 20 мм, PA 66,
GTIN (EAN)	4008190203528	Цветовой код: белый, втычной
Кол.	200 ST	

Инструмент для кабельных вводов Screwty® с функцией контроля момента затяжки



Идеальный инструмент для любой области применения Screwty® — представляет собой идеальный универсальный инструмент для затяжки всех распространенных кабелей датчиков и исполнительных устройств. С помощью Screwty® можно получить доступ даже к труднодоступным цилиндрическим штекерам. Разъемы затягиваются и ослабляются простым вращательным движением без необходимости приложения чрезмерных усилий. Screwty® — это уникальное и глобальное решение, поскольку оно подходит для большинства (более 90 %) кабелей и штекеров других производителей. Screwty® состоит из рукоятки с обычным держателем на 1/4 дюйма. Поэтому его можно использовать для всех типоразмеров: для цилиндрических вставных разъемов M12 и M8, для штекеров и гнезд M12F и M8F (для сборки заказчиком), а также для всех штекеров и гнезд M23.

Основные данные для заказа

Тип	SCREWTY SET -DM	Версия
Заказ №	1920000000	Инструмент для кабельного ввода для линий и соединителей M8,
GTIN (EAN)	4032248436859	M12
Кол.	1 ST	

SAI-04D-VPHP-5A-M120-1:1-EX

Weidmüller Interface GmbH & Co. KG
Klingenbergstraße 26
D-32758 Detmold
Germany

www.weidmueller.com

Аксессуары

2-контактный, с А-кодировкой

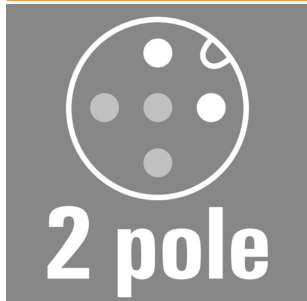

Провода датчиков для использования в зонах, содержащих потенциально взрывоопасные атмосферы, с искробезопасными электрическими цепями. Дополнительную информацию см. в заявлении производителя в разделе «Загрузки» для продукта

Основные данные для заказа

Тип	SAIL-M12G-2-5.OUBL	Версия
Заказ №	3107950500	Концентратор сигналов, контрольная линия, Один конец без
GTIN (EAN)	4099987797801	разъема, M12, Количество контактов : 2, 5 m, Вилка, прямая,
Кол.	1 ST	Экранированный: Нет, LED: Нет, Материал оболочки: Полиуретан,
		Галогены: Нет

5-контактный, с А-кодировкой

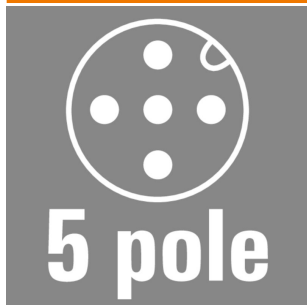

Провода датчиков для использования в зонах, содержащих потенциально взрывоопасные атмосферы, с искробезопасными электрическими цепями. Дополнительную информацию см. в заявлении производителя в разделе «Загрузки» для продукта

Основные данные для заказа

Тип	SAIL-M12G-5-5.OUBL	Версия
Заказ №	3107980500	Концентратор сигналов, контрольная линия, Один конец без
GTIN (EAN)	4099987808064	разъема, M12, Количество контактов : 5, 5 m, Вилка, прямая,
Кол.	1 ST	Экранированный: Нет, LED: Нет, Материал оболочки: Полиуретан,
		Галогены: Нет

2-контактный, с А-кодировкой

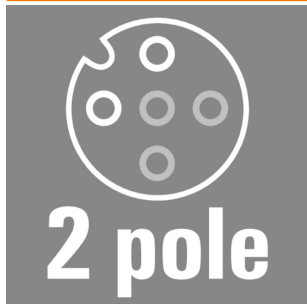

Провода датчиков для использования в зонах, содержащих потенциально взрывоопасные атмосферы, с искробезопасными электрическими цепями. Дополнительную информацию см. в заявлении производителя в разделе «Загрузки» для продукта

SAI-04D-VPHP-5A-M120-1:1-EX

Weidmüller Interface GmbH & Co. KG
Klingenbergstraße 26
D-32758 Detmold
Germany

www.weidmueller.com

Аксессуары

Основные данные для заказа

Тип	SAIL-M12BG-2-5.0UBL	Версия
Заказ №	3107940500	Концентратор сигналов, контрольная линия, Один конец без
GTIN (EAN)	4099987795746	разъема, M12, Количество контактов : 2, 5 м, Гнездо, прямое,
Кол.	1 ST	Экранированный: Нет, LED: Нет, Материал оболочки: Полиуретан, Галогены: Нет

5-контактный, с А-кодировкой

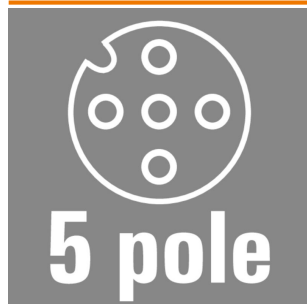

Провода датчиков для использования в зонах, содержащих потенциально взрывоопасные атмосферы, с искробезопасными электрическими цепями. Дополнительную информацию см. в заявлении производителя в разделе «Загрузки» для продукта

Основные данные для заказа

Тип	SAIL-M12BG-5-5.0UBL	Версия
Заказ №	3107970500	Концентратор сигналов, контрольная линия, Один конец без
GTIN (EAN)	4099987803854	разъема, M12, Количество контактов : 5, 5 м, Гнездо, прямое,
Кол.	1 ST	Экранированный: Нет, LED: Нет, Материал оболочки: Полиуретан, Галогены: Нет

2-контактный, с А-кодировкой

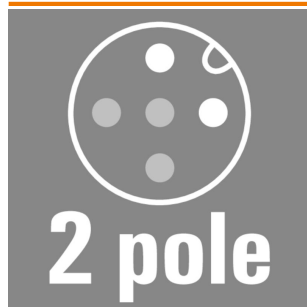

Провода датчиков для использования в зонах, содержащих потенциально взрывоопасные атмосферы, с искробезопасными электрическими цепями. Дополнительную информацию см. в заявлении производителя в разделе «Загрузки» для продукта

Основные данные для заказа

Тип	SAIL-M12W-2-5.0UBL	Версия
Заказ №	3107960500	Концентратор сигналов, контрольная линия, Один конец без
GTIN (EAN)	4099987802215	разъема, M12, Количество контактов : 2, 5 м, штекер, 90°,
Кол.	1 ST	Экранированный: Нет, LED: Нет, Материал оболочки: Полиуретан, Галогены: Нет

SAI-04D-VPHP-5A-M120-1:1-EX

Weidmüller Interface GmbH & Co. KG
Klingenbergstraße 26
D-32758 Detmold
Germany

www.weidmueller.com

Аксессуары

5-контактный, с А-кодировкой

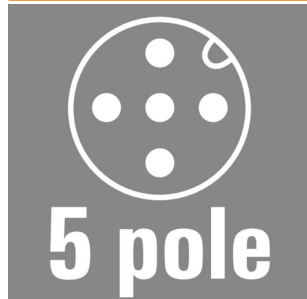

Провода датчиков для использования в зонах, содержащих потенциально взрывоопасные атмосферы, с искробезопасными электрическими цепями. Дополнительную информацию см. в заявлении производителя в разделе «Загрузки» для продукта

Основные данные для заказа

Тип	SAIL-M12W-5-5.OUBL	Версия
Заказ №	3107990500	Концентратор сигналов, контрольная линия, Один конец без
GTIN (EAN)	4099987808101	разъема, M12, Количество контактов : 5, 5 м, штекер, 90°.
Кол.	1 ST	Экранированный: Нет, LED: Нет, Материал оболочки: Полиуретан, Галогены: Нет

2-контактный, с А-кодировкой

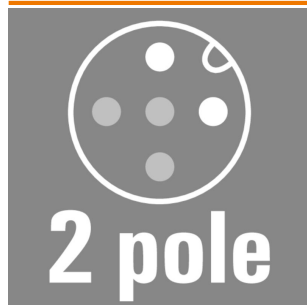

Провода датчиков для использования в зонах, содержащих потенциально взрывоопасные атмосферы, с искробезопасными электрическими цепями. Дополнительную информацию см. в заявлении производителя в разделе «Загрузки» для продукта

Основные данные для заказа

Тип	SAIL-M12GM12G-2-5.OUBL	Версия
Заказ №	2955200500	Концентратор сигналов, контрольная линия, Соединительная
GTIN (EAN)	4099987802819	линия, M12, Количество контактов : 2, 5 м, Вилка, прямая - Гнездо,
Кол.	1 ST	прямое, Экранированный: Нет, LED: Нет, Материал оболочки: Полиуретан, Галогены: Нет

5-контактный, с А-кодировкой

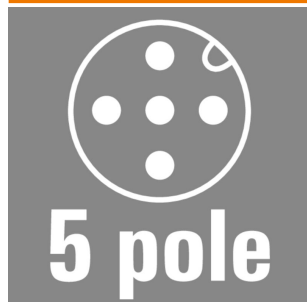

Провода датчиков для использования в зонах, содержащих потенциально взрывоопасные атмосферы, с искробезопасными электрическими цепями. Дополнительную информацию см. в заявлении производителя в разделе «Загрузки» для продукта

SAI-04D-VPHP-5A-M120-1:1-EX

Weidmüller Interface GmbH & Co. KG
Klingenbergstraße 26
D-32758 Detmold
Germany

www.weidmueller.com

Аксессуары

Основные данные для заказа

Тип	SAIL-M12GM12G-5-5.0UBL	Версия
Заказ №	2955210500	Концентратор сигналов, контрольная линия, Соединительная линия, M12, Количество контактов : 5, 5 м, Вилка, прямая - Гнездо, прямое, Экранированный: Нет, LED: Нет, Материал оболочки: Полиуретан, Галогены: Нет
GTIN (EAN)	4099987808293	
Кол.	1 ST	

2-контактный, с А-кодировкой

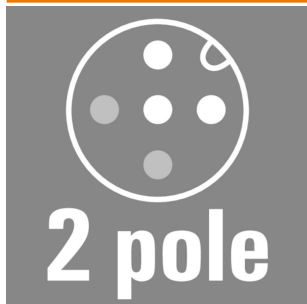

Провода датчиков для использования в зонах, содержащих потенциально взрывоопасные атмосферы, с искробезопасными электрическими цепями. Дополнительную информацию см. в заявлении производителя в разделе «Загрузки» для продукта

Основные данные для заказа

Тип	SAIL-M12G-2SD5.0UBL	Версия
Заказ №	3108010500	Концентратор сигналов, контрольная линия, Один конец без разъема, M12, Количество контактов : 2, 5 м, Вилка, прямая, Экранированный: Да, LED: Нет, Материал оболочки: Полиуретан, Галогены: Нет
GTIN (EAN)	4099987813273	
Кол.	1 ST	

4-контактный, с А-кодировкой

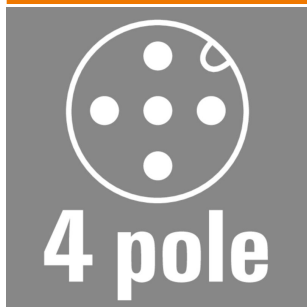

Провода датчиков для использования в зонах, содержащих потенциально взрывоопасные атмосферы, с искробезопасными электрическими цепями. Дополнительную информацию см. в заявлении производителя в разделе «Загрузки» для продукта

Основные данные для заказа

Тип	SAIL-M12G-4SD5.0UBL	Версия
Заказ №	3108030500	Концентратор сигналов, контрольная линия, Один конец без разъема, M12, Количество контактов : 4, 5 м, Вилка, прямая, Экранированный: Да, LED: Нет, Материал оболочки: Полиуретан, Галогены: Нет
GTIN (EAN)	4099987834346	
Кол.	1 ST	

SAI-04D-VPHP-5A-M120-1:1-EX

Weidmüller Interface GmbH & Co. KG
Klingenbergstraße 26
D-32758 Detmold
Germany

www.weidmueller.com

Аксессуары

2-контактный, с А-кодировкой

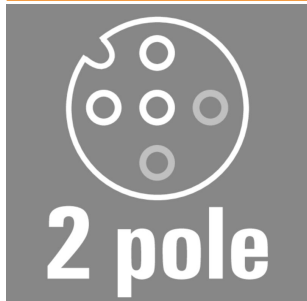

Провода датчиков для использования в зонах, содержащих потенциально взрывоопасные атмосферы, с искробезопасными электрическими цепями. Дополнительную информацию см. в заявлении производителя в разделе «Загрузки» для продукта

Основные данные для заказа

Тип	SAIL-M12BG-2SD5.0UBL	Версия
Заказ №	3108000500	Концентратор сигналов, контрольная линия, Один конец без
GTIN (EAN)	4099987808507	разъема, M12, Количество контактов : 2, 5 т, Гнездо, прямое,
Кол.	1 ST	Экранированный: Да, LED: Нет, Материал оболочки: Полиуретан, Галогены: Нет

4-контактный, с А-кодировкой

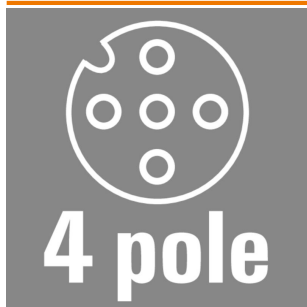

Провода датчиков для использования в зонах, содержащих потенциально взрывоопасные атмосферы, с искробезопасными электрическими цепями. Дополнительную информацию см. в заявлении производителя в разделе «Загрузки» для продукта

Основные данные для заказа

Тип	SAIL-M12BG-4SD5.0UBL	Версия
Заказ №	3106100500	Концентратор сигналов, контрольная линия, Один конец без
GTIN (EAN)	4099987175678	разъема, M12, Количество контактов : 4, 5 т, Гнездо, прямое,
Кол.	1 ST	Экранированный: Да, LED: Нет, Материал оболочки: Полиуретан, Галогены: Нет

2-контактный, с А-кодировкой

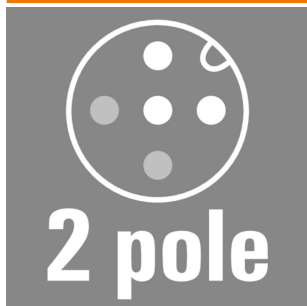

Провода датчиков для использования в зонах, содержащих потенциально взрывоопасные атмосферы, с искробезопасными электрическими цепями. Дополнительную информацию см. в заявлении производителя в разделе «Загрузки» для продукта

SAI-04D-VPHP-5A-M120-1:1-EX

Weidmüller Interface GmbH & Co. KG
Klingenbergstraße 26
D-32758 Detmold
Germany

www.weidmueller.com

Аксессуары

Основные данные для заказа

Тип	SAIL-M12W-2SD5.0UBL	Версия
Заказ №	3108020500	Концентратор сигналов, контрольная линия, Один конец без
GTIN (EAN)	4099987814584	разъема, M12, Количество контактов : 2, 5 m, штекер, 90°,
Кол.	1 ST	Экранированный: Да, LED: Нет, Материал оболочки: Полиуретан, Галогены: Нет

4-контактный, с А-кодировкой

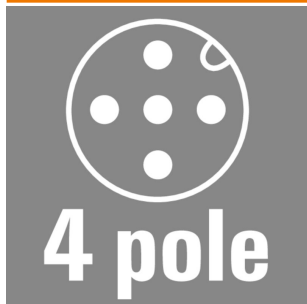

Провода датчиков для использования в зонах, содержащих потенциально взрывоопасные атмосферы, с искробезопасными электрическими цепями. Дополнительную информацию см. в заявлении производителя в разделе «Загрузки» для продукта

Основные данные для заказа

Тип	SAIL-M12W-4SD5.0UBL	Версия
Заказ №	3108040500	Концентратор сигналов, контрольная линия, Один конец без
GTIN (EAN)	4099987835138	разъема, M12, Количество контактов : 4, 5 m, штекер, 90°,
Кол.	1 ST	Экранированный: Да, LED: Нет, Материал оболочки: Полиуретан, Галогены: Нет

2-контактный, с А-кодировкой

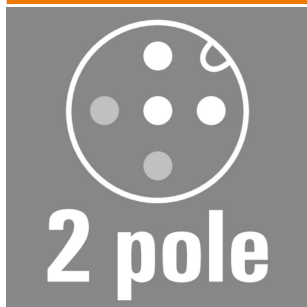

Провода датчиков для использования в зонах, содержащих потенциально взрывоопасные атмосферы, с искробезопасными электрическими цепями. Дополнительную информацию см. в заявлении производителя в разделе «Загрузки» для продукта

Основные данные для заказа

Тип	SAIL-M12GM12G-2SD5.0UBL	Версия
Заказ №	2993610500	Концентратор сигналов, контрольная линия, Соединительная
GTIN (EAN)	4099987814881	линия, M12, Количество контактов : 2, 5 m, Вилка, прямая - Гнездо,
Кол.	1 ST	прямое, Экранированный: Да, LED: Нет, Материал оболочки: Полиуретан, Галогены: Нет

SAI-04D-VPHP-5A-M120-1:1-EX

Weidmüller Interface GmbH & Co. KG
Klingenbergstraße 26
D-32758 Detmold
Germany

www.weidmueller.com

Аксессуары

4-контактный, с А-кодировкой

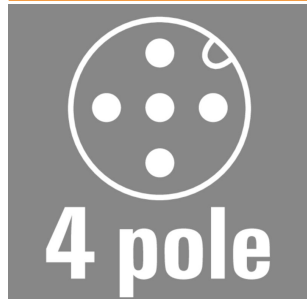

Провода датчиков для использования в зонах, содержащих потенциально взрывоопасные атмосферы, с искробезопасными электрическими цепями. Дополнительную информацию см. в заявлении производителя в разделе «Загрузки» для продукта

Основные данные для заказа

Тип	SAIL-M12GM12G-4SD5.0UBL	Версия	
Заказ №	2955220500	Концентратор сигналов, контрольная линия, Соединительная линия, M12, Количество контактов : 4, 5 m, Вилка, прямая - Гнездо,	
GTIN (EAN)	4099987836265	прямое, Экранированный: Да, LED: Нет, Материал оболочки:	
Кол.	1 ST	Полиуретан, Галогены: Нет	