

U-MAKER BOX RASPBERRY PI 4

Weidmüller Interface GmbH & Co. KG
Klingenbergstraße 26
D-32758 Detmold
Germany

www.weidmueller.com



Коробка u-maker является идеальной основой для реализации собственных применений с Raspberry Pi. Модульный и расширяемый корпус впечатляет большим количеством отличительных особенностей. Внутренние принадлежности обеспечивают установку электронных компонентов, плат сторонних производителей и прочих компонентов. Внешний держатель совместим с принадлежностями простых камер действия. Это обеспечивает универсальную установку коробки u-maker во многих местах или ее дополнение внешними принадлежностями.

Основные данные для заказа

Версия	Корпуса для электроники черный, Ширина: 120.4 mm
Заказ №	2887690000
Тип	U-MAKER BOX RASPBERRY PI 4
GTIN (EAN)	4064675859970
Кол.	1 Штука

U-MAKER BOX RASPBERRY PI 4

Weidmüller Interface GmbH & Co. KG
Klingenbergstraße 26
D-32758 Detmold
Germany

www.weidmueller.com

Technical data

Сертификаты

ROHS	Соответствовать
------	-----------------

Размеры и массы

Глубина	120.4 mm	Глубина (дюймов)	4.7401 inch
Высота	35.5 mm	Высота (в дюймах)	1.3976 inch
Ширина	120.4 mm	Ширина (в дюймах)	4.7401 inch
Масса нетто	133 g		

Экологическое соответствие изделия

Состояние соответствия RoHS	Соответствует без исключения
REACH SVHC	Нет SVHC выше 0,1 wt%

Общие данные

Цветовой код	черный	Вид защиты	IP20
Таблица цветов (аналогич.)	RAL 9011		

Данные о материалах

Класс пожаростойкости UL 94	None	Поверхность	все прочие
Основной материал	PA 66		

Классификации

ETIM 8.0	EC001031	ETIM 9.0	EC001031
ETIM 10.0	EC001031	ECLASS 14.0	27-19-02-04
ECLASS 15.0	27-19-02-04		

U-MAKER BOX RASPBERRY PI 4

Weidmüller Interface GmbH & Co. KG
Klingenbergstraße 26
D-32758 Detmold
Germany

www.weidmueller.com

Drawings

Чертеж

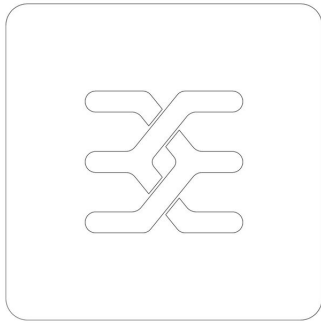

Чертеж

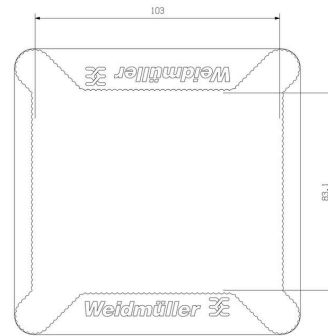

Чертеж

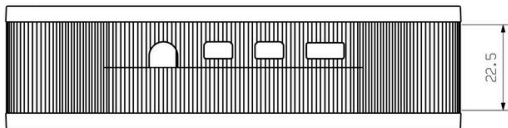

U-MAKER BOX RASPBERRY PI 4

Weidmüller Interface GmbH & Co. KG
Klingenbergstraße 26
D-32758 Detmold
Germany

www.weidmueller.com

Accessories**Корпус Raspberry Pi**

Коробка u-maker является идеальной основой для реализации собственных применений с Raspberry Pi. Модульный и расширяемый корпус впечатляет большим количеством отличительных особенностей. Внутренние принадлежности обеспечивают установку электронных компонентов, плат сторонних производителей и прочих компонентов. Внешний держатель совместим с принадлежностями простых камер действия. Это обеспечивает универсальную установку коробки u-maker во многих местах или ее дополнение внешними принадлежностями.

Основные данные для заказа

Тип	U-MAKER BOX EXTENSION K...	Версия
Заказ №	2887700000	Корпуса для электроники черный, Ширина: 120.4 mm
GTIN (EAN)	4064675859987	
Кол.	1 ST	