

SAIEND CAN-M12 5P A-COD

Weidmüller Interface GmbH & Co. KG
Klingenbergstraße 26
D-32758 Detmold
Germany

www.weidmueller.com



Weidmüller предлагает широкий ассортимент инструмента и аксессуаров для прокладки кабелей приводов датчиков.

Основные данные для заказа

Версия	Защитные модули, SAI, активный, Аксессуар, Концентратор сигналов, соединительный разъем
Заказ №	1784760000
Тип	SAIEND CAN-M12 5P A-COD
GTIN (EAN)	4032248191840
Кол.	1 Штука

SAIEND CAN-M12 5P A-COD

Weidmüller Interface GmbH & Co. KG

Klingenbergstraße 26

D-32758 Detmold

Germany

www.weidmueller.com

Technical data

Сертификаты

Допуски к эксплуатации



ROHS

Соответствовать

Размеры и массы

Масса нетто

10 g

Температуры

Температура хранения

Рабочая температура

-25 °C...85 °C

Экологическое соответствие изделия

Состояние соответствия RoHS

Соответствует с исключением

Исключение из RoHS (если применимо/известно)

6c

REACH SVHC

Lead 7439-92-1

SCIP

1c533b66-fcff-4da5-b89f-fd55fbf5cb55

PB46 Общие технические данные

Соединительная резьба

M12

Исполнение

Вилка, прямая

Вид защиты

IP67, IP68

Циклы коммутации

≥ 100

Степень загрязнения

3

Технические характеристики кабеля

Количество контактов

5

Классификации

ETIM 8.0

EC000448

ETIM 9.0

EC000448

ETIM 10.0

EC000448

ECLASS 14.0

19-07-04-03

ECLASS 15.0

19-07-04-03

SAIEND CAN-M12 5P A-COD

Weidmüller Interface GmbH & Co. KG
Klingenbergstraße 26
D-32758 Detmold
Germany

www.weidmueller.com

Drawings

Габаритный чертеж



Схема контактов



Схема соединений

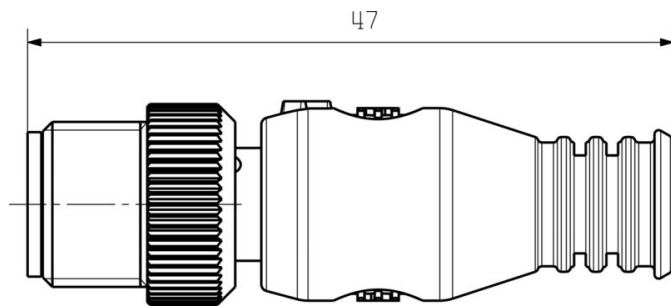
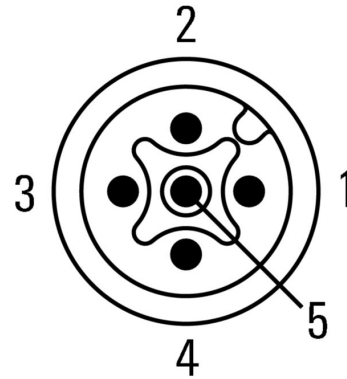