

**IE-FCI-PWS-US****Weidmüller Interface GmbH & Co. KG**

Klingenbergstraße 26

D-32758 Detmold

Germany

www.weidmueller.com



FrontCom® Vario объединяет различные функции на базе всего одной рамки. Система легко монтируется и обеспечивает широкий выбор модулей для передачи данных, сигналов и питания. Помимо чрезвычайно высокой компактности FrontCom® Vario предлагает ряд уникальных возможностей, позволяющих обеспечить безопасность, быстроту и перспективность планирования и разработки ваших проектов. Кроме того, система FrontCom® Vario отличается привлекательной конструкцией корпуса, который, кстати, обеспечивает максимальную ударостойкость и полностью соответствует требованиям класса защиты IP65.

**Основные данные для заказа**

Версия	FrontCom, Вставка (питание), US, Тип В, Гнездо, US
Заказ №	<a href="#">1450800000</a>
Тип	IE-FCI-PWS-US
GTIN (EAN)	4050118255638
Кол.	1 Штука

## Technical data

## Сертификаты

Допуски к эксплуатации



ROHS	Соответствовать
UL File Number Search	<a href="#">Сайт UL</a>
Сертификат № (UR)	E479233
Сертификат № (cURus)	E340886

## Размеры и массы

Масса нетто	10.76 g
-------------	---------

## Температуры

Температура хранения	Рабочая температура	-20 °C...85 °C
Температура монтажа		

## Экологическое соответствие изделия

Состояние соответствия RoHS	Соответствует без исключения
REACH SVHC	Нет SVHC выше 0,1 wt%

## Общие данные

Вид защиты	IP20 (передняя сторона)	Тип вставки	Вставка (питание), US
Лицевая сторона разъема	Тип B		

## Общие стандарты

Сертификат № (cURus)	E340886	Сертификат № (DNV)	TAA000022B
Сертификат № (UR)	E479233		

## Электрические свойства

Сопrotивление контакта	≤ 30 mΩ	Сопrotивление изоляции	≥ 100 MΩ @ 500 V DC
------------------------	---------	------------------------	---------------------

## Важное примечание

Сведения об изделии	Для гнезд в США обязательна защита от случайного прикосновения (принадлежности 1491920000 или 1450820000)
---------------------	---

## Классификации

ETIM 8.0	EC001121	ETIM 9.0	EC001121
ETIM 10.0	EC001121	ECLASS 14.0	27-18-28-92
ECLASS 15.0	27-18-28-92		

## Зажимаемые провода

Вид соединения	Соединение под пайку, FS 4,8 x 0,8	Сечение подсоединяемого провода, ... гибкого, без кабельного наконечника
Сечение подсоединяемого провода, чрезвычайно гибкого, без кабельного наконечника	...	Сечение подсоединяемого провода, ... жесткого

**Technical data**

Сечение подключаемого провода, ...  
гибкого, с кабельным наконечником

Сечение подключаемого провода, ...  
чрезвычайно гибкого, с кабельным  
наконечником

**Технические данные**

Сопротивление контакта	$\leq 30 \text{ m}\Omega$	Номинальное напряжение (AC)	125 V
Основной материал корпуса	PA 66	Сопротивление изоляции	$\geq 100 \text{ M}\Omega @ 500 \text{ V DC}$
Номинальный ток	15 A		

Drawings

Габаритный чертеж

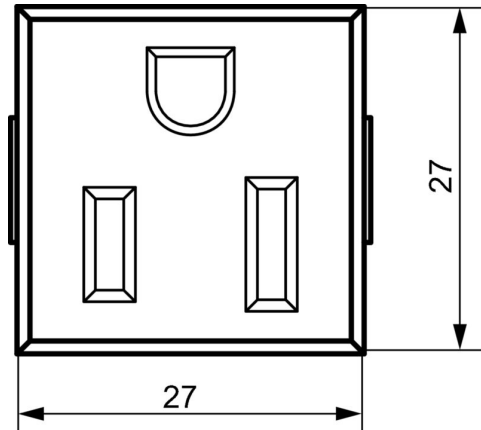

Габаритный чертеж

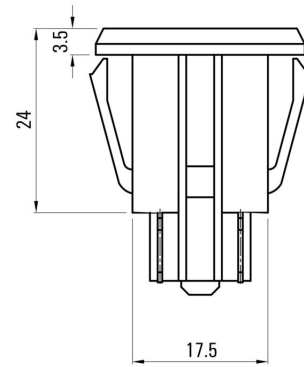

## экранированный



FrontCom® Vario объединяет различные функции на базе всего одной рамки. Система легко монтируется и обеспечивает широкий выбор модулей для передачи данных, сигналов и питания. Помимо чрезвычайно высокой компактности FrontCom® Vario предлагает ряд уникальных возможностей, позволяющих обеспечить безопасность, быстроту и перспективность планирования и разработки ваших проектов. Кроме того, система FrontCom® Vario отличается привлекательной конструкцией корпуса, который, кстати, обеспечивает максимальную ударостойкость и полностью соответствует требованиям класса защиты IP65.

## Основные данные для заказа

Тип	IE-FC-SP-PWU/2ST	Версия	
Заказ №	<a href="#">1450620000</a>	FrontCom, Вставная пластина, экранированный	
GTIN (EAN)	4050118255270		
Кол.	1 ST		

## неэкранированный



FrontCom® Vario объединяет различные функции на базе всего одной рамки. Система легко монтируется и обеспечивает широкий выбор модулей для передачи данных, сигналов и питания. Помимо чрезвычайно высокой компактности FrontCom® Vario предлагает ряд уникальных возможностей, позволяющих обеспечить безопасность, быстроту и перспективность планирования и разработки ваших проектов. Кроме того, система FrontCom® Vario отличается привлекательной конструкцией корпуса, который, кстати, обеспечивает максимальную ударостойкость и полностью соответствует требованиям класса защиты IP65.

## Основные данные для заказа

Тип	IE-FC-IP-PWU/2ST	Версия	
Заказ №	<a href="#">1450700000</a>	FrontCom, Вставная пластина, неэкранированный	
GTIN (EAN)	4050118255607		
Кол.	1 ST		
Тип	IE-FC-IP-PWU/1ST/CB	Версия	
Заказ №	<a href="#">1543710000</a>	FrontCom, Вставная пластина, неэкранированный	
GTIN (EAN)	4050118348927		
Кол.	1 ST		