

**SAI-WDF-4P-M8**

**Weidmüller Interface GmbH & Co. KG**

Klingenbergstraße 26

D-32758 Detmold

Germany

[www.weidmueller.com](http://www.weidmueller.com)



**Основные данные для заказа**

Заказ №	1392400000
Тип	<a href="#">SAI-WDF-4P-M8</a>
GTIN (EAN)	4050118192773
Кол.	1 Штука

**SAI-WDF-4P-M8**

**Weidmüller Interface GmbH & Co. KG**  
Klingenbergstraße 26  
D-32758 Detmold  
Germany

www.weidmueller.com

**Технические данные**

**Сертификаты**

Допуски к эксплуатации



ROHS Соответствовать

**Размеры и массы**

Масса нетто 23 g

**Экологическое соответствие изделия**

Состояние соответствия RoHS Соответствует с исключением

Исключение из RoHS (если применимо/известно) 6c

REACH SVHC Lead 7439-92-1

SCIP ebf89fc8-a87f-4691-b87a-dfb9921774b4

**Технические данные, настраиваемые вставные разъемы**

Количество полюсов	4	Кодировка	M8 = отсутствует
Поверхность контакта	позолоченный	Основной материал корпуса	CuZn
Материал контакта	CuZn	Номинальное напряжение	30 V
Номинальный ток	4 A	Вид защиты	IP67
Диапазон температур корпуса	-40 ... +85 °C		

**Общие технические данные**

Количество полюсов	4	Кодировка	M8 = отсутствует
Соединительная резьба	Гнездо M8, Штекер M8	Поверхность контакта	позолоченный
Основной материал корпуса	CuZn	Материал контакта	CuZn
Номинальное напряжение	30 V	Номинальный ток	4 A
Вид защиты	IP67	Диапазон температур корпуса	-40 ... +85 °C

**Классификации**

ETIM 8.0	EC002925	ETIM 9.0	EC002925
ETIM 10.0	EC002925	ECLASS 14.0	27-44-01-06
ECLASS 15.0	27-44-01-06		

**SAI-WDF-4P-M8**

**Weidmüller Interface GmbH & Co. KG**  
Klingenbergstraße 26  
D-32758 Detmold  
Germany

[www.weidmueller.com](http://www.weidmueller.com)

**Изображения**

**Габаритный чертеж**

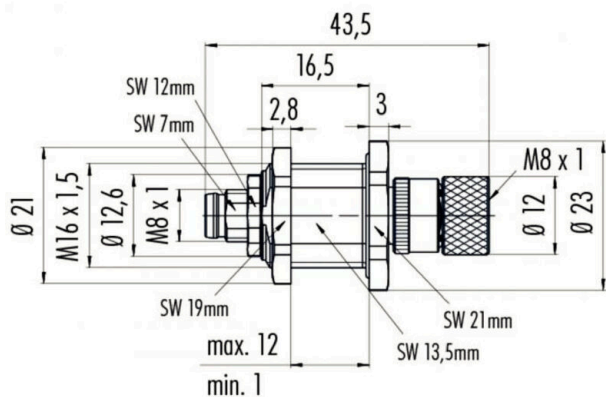

**Схема соединений**

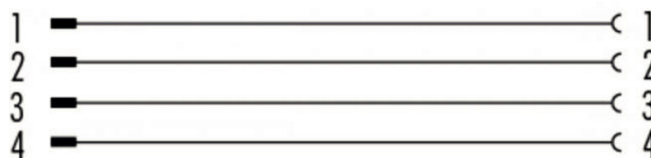

**Схема контактов**

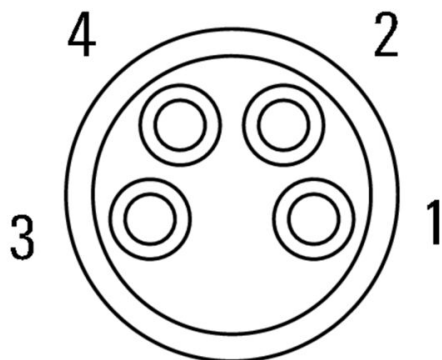

**Схема контактов**

