

**IE-CC-V04P**

**Weidmüller Interface GmbH & Co. KG**

Klingenbergstraße 26

D-32758 Detmold

Germany

[www.weidmueller.com](http://www.weidmueller.com)



Соединительный разъем PushPull согласно IEC  
61076-3-106 Var.4 (IEC24702) из пластмассы, пустой  
корпус

**Основные данные для заказа**

Версия	Coupling, IP67, Variant 4 to IEC 61076-3-106
Заказ №	<a href="#">1045960000</a>
Тип	IE-CC-V04P
GTIN (EAN)	4032248781072
Кол.	10 Штука

**Технические данные**

**Сертификаты**

ROHS Соответствовать

**Размеры и массы**

Глубина	109.3 mm	Глубина (дюймов)	4.3031 inch
Высота	41.8 mm	Высота (в дюймах)	1.6457 inch
Ширина	41.8 mm	Ширина (в дюймах)	1.6457 inch
Масса нетто	5.1 g		

**Температуры**

Температура хранения	Рабочая температура	-40 °C...70 °C
Температура монтажа		

**Экологическое соответствие изделия**

Состояние соответствия RoHS	Соответствует без исключения
REACH SVHC	Нет SVHC выше 0,1 wt%

**Общие стандарты**

Вилочный разъем, стандарт	IEC 61076-3-106 Var. 4
---------------------------	------------------------

**Общие данные**

Класс пожаростойкости UL 94	V-0	Цветовой код	черный
Основной материал корпуса	PA UL 94 V0	Вид монтажа	Напольный монтаж, для свободно проложенных соединений, Настенная монтаж
Вид защиты	IP67	Циклы коммутации	750

**Классификации**

ETIM 8.0	EC002597	ETIM 9.0	EC002597
ETIM 10.0	EC002597	ECLASS 14.0	27-44-03-18
ECLASS 15.0	27-44-03-18		

**IE-CC-V04P**

**Weidmüller Interface GmbH & Co. KG**  
Klingenbergstraße 26  
D-32758 Detmold  
Germany

[www.weidmueller.com](http://www.weidmueller.com)

## Изображения

### Габаритный чертеж

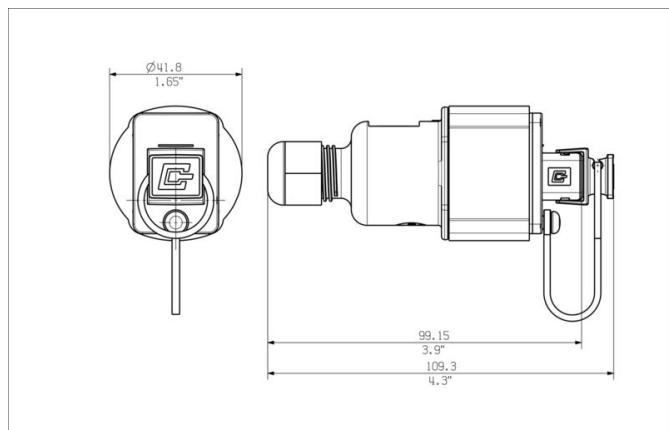

## Аксессуары

### RJ45



FrontCom® Vario объединяет различные функции на базе всего одной рамки. Система легко монтируется и обеспечивает широкий выбор модулей для передачи данных, сигналов и питания. Помимо чрезвычайно высокой компактности FrontCom® Vario предлагает ряд уникальных возможностей, позволяющих обеспечить безопасность, быстроту и перспективность планирования и разработки ваших проектов. Кроме того, система FrontCom® Vario отличается привлекательной конструкцией корпуса, который, кстати, обеспечивает максимальную ударостойкость и полностью соответствует требованиям класса защиты IP65.

#### Основные данные для заказа

Тип	IE-BI-RJ45-FJ-B	Версия
Заказ №	<a href="#">1963840000</a>	Гнездо RJ45, Соединитель для основания, TIA-568 B
GTIN (EAN)	4032248651894	
Кол.	10 ST	
Тип	IE-BI-RJ45-FJ-P	Версия
Заказ №	<a href="#">1963830000</a>	Гнездо RJ45, Соединитель для основания, PROFINET
GTIN (EAN)	4032248646159	
Кол.	10 ST	
Тип	IE-BI-RJ45-FJ-A	Версия
Заказ №	<a href="#">1962850000</a>	Гнездо RJ45, Соединитель для основания, TIA-568 A
GTIN (EAN)	4032248645053	
Кол.	10 ST	

### Чистый

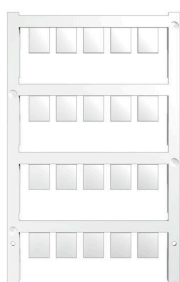

ESG представляет собой проверенный на практике маркировочный элемент формата MultiCard для множества популярных электрических устройств. Результатом является высококачественная маркировка устройств с высокой контрастностью.

Доступны элементы различного типа для устройств таких производителей, как Siemens, ABB, Beckhoff и т. д.

Коротко о преимуществах:

- Универсальность применения: самоклеящиеся или фиксируемые шильдики в зависимости от типа.
- Для оборудования, установленного в ряд (например, автоматы защиты цепи), предлагаются маркировочные элементы ESG, фиксируемые на рейках для шильдиков.
- Индивидуальная печать уровня качества лазерных принтеров в соответствии со спецификациями.

Для заказной печати: Используя программное обеспечение M-Print PRO или M-Print PRO Online (работает без установки), подготовьте и отправьте нам файл, содержащий ваши технические условия маркировки.

**IE-CC-V04P**

**Weidmüller Interface GmbH & Co. KG**

Klingenbergstraße 26

D-32758 Detmold

Germany

[www.weidmueller.com](http://www.weidmueller.com)

## Аксессуары

### Основные данные для заказа

Тип	ESG 9/11 K MC NE WS	Версия
Заказ №	<a href="#">1857440000</a>	ESG, Маркировочные элементы для устройств x 11 mm, PA 66,
GTIN (EAN)	4032248402731	Цветовой код: белый, самоклеящийся
Кол.	200 ST	