

### 그림과 유사

디지털 직접 입력/출력 인터페이스는 용이한 결선을 위해 플랫 케이블 커넥터가 채용되어 공급됩니다. 퓨즈, 차단기 또는 LED와 같은 요소와 함께 텐션 클램프나 클램핑 요크 결선으로 공급 가능합니다.

### 일반 주문 데이터

버전	인터페이스, RS, LED, 2-와이어, 스크류 결선
주문 번호	<a href="#">9445730000</a>
유형	RS 16IO 2W L H S
GTIN (EAN)	4032248252947
수량	1 items

기술 데이터

승인

승인



ROHS	준수
UL File Number Search	<a href="#">UL 웹사이트</a>
인증 번호(UR)	E141197

치수 및 중량

깊이	72 mm	깊이 (인치)	2.8346 inch
높이	87 mm	높이 (인치)	3.4252 inch
너비	87 mm	폭 (인치)	3.4252 inch
순중량	211 g		

온도

보관 온도	-40...60 °C	작동 온도	-25...50 °C
-------	-------------	-------	-------------

환경 제품 규정 준수

RoHS 준수 상태	준수, 예외 존재
RoHS 면제(해당되거나 알려진 경우)	7a, 7cI
REACH SVHC	Lead 7439-92-1
SCIP	7b5ffb72-271d-4c73-8b09-bd0aaee3697a

정격 데이터 UL

정격 전류 IN	1 A	작동 온도 UL, 최소	0 °C
작동 온도 UL, 최대	25 °C	정격 전압 UN	24 V DC
정격 전압 DC UN (공급)	24 V	정격 전류(공급)	2 A
정격 전류 퓨즈(공급)	3.15 A		

일반 데이터

채널별 LED 상태 디스플레이	녹색	채널별 차단	아니요
테스트 지점의 유형	아니요	채널별 퓨즈	No
공급 전압의 LED 상태	노란색	전원 공급 퓨즈	3.15 A
공통 풀 극성	접퍼를 사용하여 포지티브 또는 네거티브 선택 가능		

결선 데이터

플 수(제어 측)	20-극 플러그	배선 시스템	2-와이어
결선(필드 측)	LP2N 5.08mm	제어 측의 결선	IEC60603-13 / DIN41651 규격의 플러그인 커넥터

정격 데이터

작동 전압	24 V DC ± 10%	채널당 최대 전류	1 A
총 작동 전류	2 A		

### 기술 데이터

#### 결선 필드

최소 전선 단면, AWG	AWG 26	결선 유형	스크류 결선
플라스틱 슬리브 채용 슬리브, 최대	2.5 mm <sup>2</sup>	슬리브 채용 연질, 최소	0.5 mm <sup>2</sup>
슬리브 채용 연질, 최대	2.5 mm <sup>2</sup>	연질, 최대 H05(07) V-K	4 mm <sup>2</sup>
연질, 최소 H05(07) V-K	0.5 mm <sup>2</sup>	경질, 최대 H05(07) V-U	6 mm <sup>2</sup>
경질, 최소 H05(07) V-U	0.5 mm <sup>2</sup>	탈피 길이	6 mm
조임 토크, 최대	0.6 Nm	조임 토크, 최소	0.5 Nm
클램프 범위, 최대	6 mm <sup>2</sup>	클램프 범위, 최소	0.13 mm <sup>2</sup>
최대 전선 단면, AWG	AWG 12		

#### 공급 결선

결선의 유형	스크류 결선	클램프 범위, 최소	0.13 mm <sup>2</sup>
클램프 범위, 최대	6 mm <sup>2</sup>	경질, 최소 H05(07) V-U	0.5 mm <sup>2</sup>
경질, 최대 H05(07) V-U	6 mm <sup>2</sup>	연질, 최소 H05(07) V-K	0.5 mm <sup>2</sup>
연질, 최대 H05(07) V-K	4 mm <sup>2</sup>	슬리브 채용 연질, 최대	2.5 mm <sup>2</sup>
슬리브 채용 연질, 최소	0.5 mm <sup>2</sup>	플라스틱 소매 채용 페룰, 최대	2.5 mm <sup>2</sup>
와이어 단면적, 최소 AWG	AWG 26	와이어 단면적, 최대 AWG	AWG 12
조임 토크, 최소	0.5 Nm	조임 토크, 최대	0.6 Nm
탈피 길이	6 mm		

#### 분류

ETIM 8.0	EC002780	ETIM 9.0	EC002780
ETIM 10.0	EC002780	ECLASS 14.0	27-14-11-52
ECLASS 15.0	27-14-11-52		

#### 절연 조정(EN50178)

준수	DIN EN 50178	정격 절연 전압	<50 V AC
서지 전압 범주	III	오염 심각도 수준	2
펄스 전압 테스트(1,2/50µs)	0.8 kV	절연 테스트 전압 AC	0.35 kV

RS 16IO 2W L H S

Weidmüller Interface GmbH & Co. KG  
Klingenbergstraße 26  
D-32758 Detmold  
Germany

도면

www.weidmueller.com

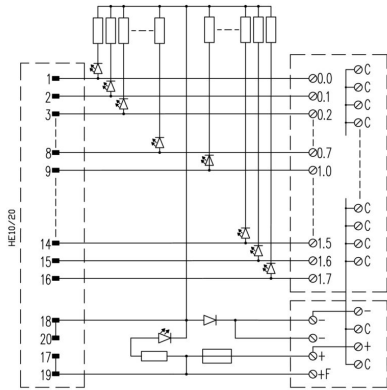

배선도는 LED가 있는 버전에 해당합니다.