

STRIPAX PLUS 2.5

Weidmüller Interface GmbH & Co. KG
Klingenbergstraße 26
D-32758 Detmold
Germany

www.weidmueller.com



절단, 탈피 및 연결된 페럴 스트리핑용 압착공구

- 절단
- 탈피
- 압착
- 페럴 자동 공급
- 라쳇의 정교한 압착
- 오작동 시 풀림 기능
- 작업 효율성: 공구 하나로 케이블 작업을 할 수 있기 때문에 작업 시간을 크게 줄일 수 있음

일반 주문 데이터

버전	절단, 탈피 및 압착 공구, 페럴용 압착 공구, 0.5mm ² , 2.5mm ² , 사다리꼴 압착
주문 번호	902000000
유형	STRIPAX PLUS 2.5
GTIN (EAN)	4008190067267
수량	1 items

STRIPAX PLUS 2.5

Weidmüller Interface GmbH & Co. KG
 Klingenbergstraße 26
 D-32758 Detmold
 Germany

www.weidmueller.com

기술 데이터

치수 및 중량

너비	210 mm	폭 (인치)	8.2677 inch
순중량	248.63 g		

환경 제품 규정 준수

RoHS 준수 상태	영향을 받지 않음
REACH SVHC	Lead 7439-92-1
SCIP	2159813b-98fd-4068-b62a-bc89a046c012

기술 데이터

품목 설명	압착공구	버전	기계식, 교체 가능 인서트 미포함
-------	------	----	--------------------

공구 데이터 압착

와이어 종단 페룰 단면적, 최대 압착 유형/프로파일	2.5 mm ² 사다리꼴 압착	와이어 종단 페룰 단면적, 최소	0.5 mm ²
---------------------------------	--------------------------------	-------------------	---------------------

접점 설명

접점의 유형	연결된 페룰의 스트립	컨덕터 단면적, 최대 AWG	AWG 14
컨덕터 단면적, 최소 AWG	AWG 20	압착 범위, 최대	2.5 mm ²
압착 범위, 최소	0.5 mm ²		

분류

ETIM 8.0	EC002109	ETIM 9.0	EC002109
ETIM 10.0	EC002109	ECLASS 14.0	21-04-37-06
ECLASS 15.0	21-04-37-06		

도면

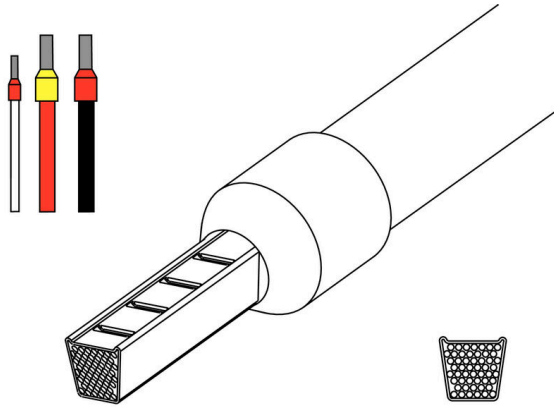

사용 예



사용 예



사용 예



STRIPAX PLUS 2.5

Weidmüller Interface GmbH & Co. KG
 Klingenbergstraße 26
 D-32758 Detmold
 Germany

액세서리

www.weidmueller.com

액세서리 / 교체 부품

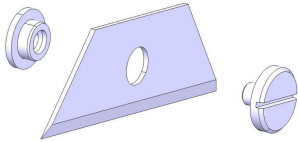

절단, 탈피 및 연결된 페럴 스트립용 압착공구

- 절단
- 탈피
- 압착
- 페럴 자동 공급
- 라쳇의 정교한 압착
- 오작동 시 풀림 기능
- 작업 효율성: 공구 하나로 케이블 작업을 할 수 있기 때문에 작업 시간을 크게 줄일 수 있음

일반 주문 데이터

유형	ERSATZMESSER STRIPAX PL	버전
주문 번호	9050340000	Spare cutting blade
GTIN (EAN)	4008190350949	
수량	5 ST	
유형	ERTE AIME SPX P II	버전
주문 번호	2917160000	Cutting blade
GTIN (EAN)	4099986548121	
수량	1 ST	

와이어 종단 페럴 스트립



- 연결된 와이어 종단 페럴 스트립(50 pcs.)
- 바이드몰러 컬러 코드
- DIN 컬러 코드

일반 주문 데이터

유형	H0,5/14 OR BD	버전
주문 번호	9004270000	와이어 종단 페를, 표준, 10 mm, 8 mm, 주황색
GTIN (EAN)	4008190091774	
수량	500 ST	
유형	H0,5/14D W BD	버전
주문 번호	9004280000	와이어 종단 페를, 표준, 10 mm, 8 mm, 흰색
GTIN (EAN)	4008190162627	
수량	500 ST	
유형	H0,5/14T W BD	버전
주문 번호	9021930000	와이어 종단 페를, 표준, 10 mm, 8 mm, 흰색
GTIN (EAN)	4008190262402	
수량	500 ST	
유형	H0,75/14 W BD	버전
주문 번호	9004290000	와이어 종단 페를, 표준, 10 mm, 8 mm, 흰색
GTIN (EAN)	4008190006778	
수량	500 ST	

STRIPAX PLUS 2.5

Weidmüller Interface GmbH & Co. KG
 Klingenbergstraße 26
 D-32758 Detmold
 Germany

www.weidmueller.com

액세서리

유형	H0,75/14D GR BD	버전
주문 번호	9004300000	와이어 종단 페룰, 표준, 10 mm, 8 mm, 회색
GTIN (EAN)	4008190154837	
수량	500 ST	
유형	H0,75/14T HBL BD	버전
주문 번호	9004310000	와이어 종단 페룰, 표준, 10 mm, 8 mm, 연한 파란색
GTIN (EAN)	4008190179298	
수량	500 ST	
유형	H1,0/14 GE BD	버전
주문 번호	9004320000	와이어 종단 페룰, 표준, 10 mm, 8 mm, 노란색
GTIN (EAN)	4008190167523	
수량	500 ST	
유형	H1,0/14D R BD	버전
주문 번호	9004330000	와이어 종단 페룰, 표준, 10 mm, 8 mm, 빨간색
GTIN (EAN)	4008190047498	
수량	500 ST	
유형	H1,0/14T R BD	버전
주문 번호	9021950000	와이어 종단 페룰, 표준, 10 mm, 8 mm, 빨간색
GTIN (EAN)	4008190262747	
수량	500 ST	
유형	H1,5/14 R BD	버전
주문 번호	9004340000	와이어 종단 페룰, 표준, 10 mm, 8 mm, 빨간색
GTIN (EAN)	4008190080723	
수량	500 ST	
유형	H1,5/14D SW BD	버전
주문 번호	9004350000	와이어 종단 페룰, 표준, 10 mm, 8 mm, 검정
GTIN (EAN)	4008190005474	
수량	500 ST	
유형	H1,5/14T SW BD	버전
주문 번호	9021960000	와이어 종단 페룰, 표준, 10 mm, 8 mm, 검정
GTIN (EAN)	4008190262389	
수량	500 ST	
유형	H2,5/14D BL BD	버전
주문 번호	9004360000	와이어 종단 페룰, 표준, 12 mm, 8 mm, 파란색
GTIN (EAN)	4008190083397	
수량	500 ST	
유형	H2,5/14T GR BD	버전
주문 번호	9004370000	와이어 종단 페룰, 표준, 10 mm, 8 mm, 회색
GTIN (EAN)	4008190052508	
수량	500 ST	

액세서리 / 교체 부품

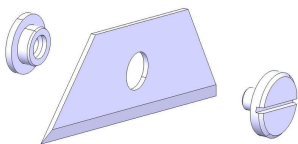

절단, 탈피 및 연결된 페룰 스트립용 압착공구

- 절단
- 탈피
- 압착
- 페룰 자동 공급
- 라쳇의 정교한 압착
- 오작동 시 폴림 기능
- 작업 효율성: 공구 하나로 케이블 작업을 할 수 있기 때문에 작업 시간을 크게 줄일 수 있음

STRIPAX PLUS 2.5

Weidmüller Interface GmbH & Co. KG
 Klingenbergstraße 26
 D-32758 Detmold
 Germany

www.weidmueller.com

액세서리

일반 주문 데이터

유형	ERSATZMESSER STRIPAX PL	버전
주문 번호	9050340000	Spare cutting blade
GTIN (EAN)	4008190350949	
수량	5 ST	
유형	ERTE AIME SPX P II	버전
주문 번호	2917160000	Cutting blade
GTIN (EAN)	4099986548121	
수량	1 ST	