

SCZ 3.81/04/180LRZE SN BK BX

Weidmüller Interface GmbH & Co. KG  
Klingenbergstraße 26  
D-32758 Detmold  
Germany

www.weidmueller.com

제품 이미지



클램프 스크류 결선이 있는 역방향 SCZ 핀 플러그가 직선 와이어 아웃렛 결선용으로 설계되어 있습니다. 두 가지 방식으로 사용될 수 있습니다.

- BCZ와 함께 와이어-와이어 결선용
- PCB에서 접촉 안전 BCL-SMT 소켓 블럭을 위한 짝을 이루는 플러그로 사용.

SCZ는 네 가지 버전으로 제공됩니다.

- 플랜지 없음("G", 닫힘)
- 와이어-와이어 결선용 표준 플랜지 있음("F", 너트 포함)
- BCL-SMT LFI에 스크류 결선용 역방향 플랜지 있음("FI", 스크류 포함)
- 변형이 없고 공구가 필요하지 않은 잠금 및 분리 래칭을 위한 Weidmüller의 특허 받은 탈착 래치(LR) 포함.

Weidmüller의 3.81-mm-피치(0.15 인치) 플러그인 커넥터는 표준 커넥터 레이아웃과 호환되며 라벨링 및 코딩을 위한 공간을 제공합니다.

일반 주문 데이터

|            |   |
|------------|---|
| 버전         | PCB 플러그인 커넥터, 수형 플러그, 3.81 mm, 극 수: 4, 180°, 클램프 요크 결선, 클램프 범위, 최대: 1.5 mm², 박스 |
| 주문 번호      | <a href="#">2444210000</a>  |
| 유형         | SCZ 3.81/04/180LRZE SN BK BX  |
| GTIN (EAN) | 4050118542592   |
| 수량         | 50 items  |
| 제품 데이터     | IEC: 320 V / 17.5 A / 0.2 - 1.5 mm²<br>UL: 300 V / 10 A / AWG 28 - AWG 16       |
| 패키징        | 박스  |

SCZ 3.81/04/180LRZE SN BK BX

Weidmüller Interface GmbH & Co. KG  
Klingenbergstraße 26  
D-32758 Detmold  
Germany

www.weidmueller.com

기술 데이터

승인

승인



|                       |                         |
|-----------------------|-------------------------|
| ROHS                  | 준수                      |
| UL File Number Search | <a href="#">UL 웹사이트</a> |
| 인증 번호(cURus)          | E60693                  |

치수 및 중량

|     |         |         |             |
|-----|---------|---------|-------------|
| 깊이  | 42.1 mm | 깊이 (인치) | 1.6575 inch |
| 높이  | 16.6 mm | 높이 (인치) | 0.6535 inch |
| 순중량 | 6.72 g  |         |             |

환경 제품 규정 준수

|                       |                                      |
|-----------------------|--------------------------------------|
| RoHS 준수 상태            | 준수, 예외 존재                            |
| RoHS 면제(해당되거나 알려진 경우) | 6c                                   |
| REACH SVHC            | Lead 7439-92-1                       |
| SCIP                  | cec56c8c-fe86-40ec-b01a-efe288a878ac |

시스템 매개변수

|                             |                               |        |                         |
|-----------------------------|-------------------------------|--------|-------------------------|
| 제품군                         | OMNIMATE 시그널 - 시리즈 BC/SC 3.81 |        |                         |
| 결선 유형                       | 필드 결선                         |        |                         |
| 와이어 결선 방식                   | 클램프 요크 결선                     |        |                         |
| 피치(mm)(P)                   | 3.81 mm                       |        |                         |
| 피치(인치)(P)                   | 0.150 "                       |        |                         |
| 도체 아웃렛 방향                   | 180°                          |        |                         |
| 극 수                         | 4                             |        |                         |
| L1(mm)                      | 11.43 mm                      |        |                         |
| L1(인치)                      | 0.450 "                       |        |                         |
| 행 수                         | 1                             |        |                         |
| 핀 시리즈 수량                    | 1                             |        |                         |
| 정격 단면적                      | 1 mm <sup>2</sup>             |        |                         |
| DIN VDE 57 106에 따른 터치 안전 보호 | 손가락 안전 플러그/손등 안전 언플러그         |        |                         |
| DIN VDE 0470에 따른 터치 안전 보호   | IP20 플러그드/ IP10 언플러그드         |        |                         |
| 불륨 저항                       | ≤5 mΩ                         |        |                         |
| 코딩 가능                       | 예                             |        |                         |
| 탈피 길이                       | 7 mm                          |        |                         |
| 클램프 스크류                     | M 2                           |        |                         |
| 스크류드라이버 블레이드                | 0.4 x 2.5                     |        |                         |
| 스크류드라이버 블레이드 표준             | DIN 5264                      |        |                         |
| 플러그 주기                      | 25                            |        |                         |
| 플러깅 힘/풀, 최대                 | 8 N                           |        |                         |
| 당기는 힘 / 풀, 최대               | 5 N                           |        |                         |
| 조임 토크                       | 토크 유형                         | 와이어 결선 |                         |
|                             | 사용 정보                         | 조임 토크  | 최소 0.2 Nm<br>최대 0.25 Nm |

자재 데이터

|           |             |        |    |
|-----------|-------------|--------|----|
| 절연재       | PA 66 GF 30 | 컬러 코드  | 검정 |
| 컬러 차트(유사) | RAL 9011    | 절연재 그룹 | II |

SCZ 3.81/04/180LRZE SN BK BX

**Weidmüller Interface GmbH & Co. KG**  
 Klingenbergstraße 26  
 D-32758 Detmold  
 Germany

www.weidmueller.com

기술 데이터

|   |        |
|---|--------|
| CTI(Comparative Tracking Index, 비교 추적 지수) | ≥ 550  |
| UL 94 가연성 등급                              | V-0    |
| 접점 표면                                     | 주석 도금  |
| 보관 온도, 최소                                 | -40 °C |
| 작동 온도, 최소                                 | -50 °C |
| 온도 범위, 설치, 최소                             | -25 °C |

|                      |             |
|----------------------|-------------|
| Moisture Level (MSL) |             |
| 접점 재질                | 구리 합금       |
| 플러그 접점의 레이어 구조       | 4...8 µm Sn |
| 보관 온도, 최대            | 70 °C       |
| 작동 온도, 최대            | 120 °C      |
| 온도 범위, 설치, 최대        | 120 °C      |

결선에 적합한 컨덕터

|                                   |                          |              |                         |
|-----------------------------------|--------------------------|--------------|-------------------------|
| 클램프 범위, 최소                        | 0.08 mm <sup>2</sup>     |              |                         |
| 클램프 범위, 최대                        | 1.5 mm <sup>2</sup>      |              |                         |
| 결선 단면규격 AWG, 최소                   | AWG 28                   |              |                         |
| 결선 단면규격 AWG, 최대                   | AWG 16                   |              |                         |
| 단선, 최소 H05(07) V-U                | 0.2 mm <sup>2</sup>      |              |                         |
| 단선, 최대 H05(07) V-U                | 1.5 mm <sup>2</sup>      |              |                         |
| 연선, 최소 H05(07) V-K                | 0.2 mm <sup>2</sup>      |              |                         |
| 연선, 최대 H05(07) V-K                | 1.5 mm <sup>2</sup>      |              |                         |
| 플라스틱 소매 페럴 포함, DIN 46228 pt 4, 최소 | 0.2 mm <sup>2</sup>      |              |                         |
| 플라스틱 소매 페럴 포함, DIN 46228 pt 4, 최대 | 1.5 mm <sup>2</sup>      |              |                         |
| 와이어 엔드 페룰 포함, DIN 46228 pt 1, 최소  | 0.2 mm <sup>2</sup>      |              |                         |
| 페럴 포함, DIN 46228 pt 1, 최대         | 1.5 mm <sup>2</sup>      |              |                         |
| EN 60999 a x b 규격, ø              | 2.4 mm x 1.5 mm ; 2.4 mm |              |                         |
| 클램프형 도체                           | 도체 결선 단면적                | 유형           | 미세 와이어                  |
|                                   | 와이어 종단 페룰                | 공칭           | 0.5 mm <sup>2</sup>     |
| 도체 결선 단면적                         | 와이어 종단 페룰                | 탈피 길이        | 공칭 6 mm                 |
|                                   | 와이어 종단 페룰                | 권장 와이어 종단 페룰 | <a href="#">H0.5/6</a>  |
| 도체 결선 단면적                         | 와이어 종단 페룰                | 유형           | 미세 와이어                  |
|                                   | 와이어 종단 페룰                | 공칭           | 0.75 mm <sup>2</sup>    |
| 도체 결선 단면적                         | 와이어 종단 페룰                | 탈피 길이        | 공칭 6 mm                 |
|                                   | 와이어 종단 페룰                | 권장 와이어 종단 페룰 | <a href="#">H0.75/6</a> |
| 도체 결선 단면적                         | 와이어 종단 페룰                | 유형           | 미세 와이어                  |
|                                   | 와이어 종단 페룰                | 공칭           | 1 mm <sup>2</sup>       |
| 도체 결선 단면적                         | 와이어 종단 페룰                | 탈피 길이        | 공칭 6 mm                 |
|                                   | 와이어 종단 페룰                | 권장 와이어 종단 페룰 | <a href="#">H1.0/6</a>  |
| 도체 결선 단면적                         | 와이어 종단 페룰                | 유형           | 미세 와이어                  |
|                                   | 와이어 종단 페룰                | 공칭           | 1.5 mm <sup>2</sup>     |
| 도체 결선 단면적                         | 와이어 종단 페룰                | 탈피 길이        | 공칭 7 mm                 |
|                                   | 와이어 종단 페룰                | 권장 와이어 종단 페룰 | <a href="#">H1.5/7</a>  |

참조 텍스트 플라스틱 칼라의 외경은 피치(P) 보다 커서는 안 됩니다. 페룰 길이는 제품과 정격 전압에 따라 선택합니다.

IEC 정격데이터

|                                   |                        |                                   |              |
|-----------------------------------|------------------------|-----------------------------------|--------------|
| 표준에 따라 시험완료                       | IEC 60664-1, IEC 61984 | 정격 전류, 극 수(Tu=20°C)               | 17.5 A       |
| 정격 전류, 최대 극 수(Tu=20°C)            | 17.1 A                 | 정격 전류, 극 수(Tu=40°C)               | 17.5 A       |
| 정격 전류, 최대 극 수(Tu=40°C)            | 15.2 A                 | 서지 전압 클래스 정격 전압 / 오염 등급 II/2      | 320 V        |
| 서지 전압 클래스 정격 전압 / 오염 등급 III/2     | 160 V                  | 서지 전압 클래스 정격 전압 / 오염 등급 III/3     | 160 V        |
| 서지 전압 클래스 정격 임펄스 전압 / 오염 등급 II/2  | 2.5 kV                 | 서지 전압 클래스 정격 임펄스 전압 / 오염 등급 III/2 | 2.5 kV       |
| 서지 전압 클래스 정격 임펄스 전압 / 오염 등급 III/3 | 2.5 kV                 | 단시간 내전류 저항                        | 3 x 1s, 76 A |

SCZ 3.81/04/180LRZE SN BK BX

**Weidmüller Interface GmbH & Co. KG**  
 Klingenbergstraße 26  
 D-32758 Detmold  
 Germany

www.weidmueller.com

기술 데이터

CSA에 따른 정격 데이터

|                      |        |                      |        |
|----------------------|--------|----------------------|--------|
| 정격 전압(사용 그룹 B / CSA) | 300 V  | 정격 전압(사용 그룹 C / CSA) | 50 V   |
| 정격 전류(사용 그룹 B / CSA) | 10 A   | 정격 전류(사용 그룹 C / CSA) | 10 A   |
| 와이어 단면적, AWG, 최소     | AWG 28 | 와이어 단면적, AWG, 최대     | AWG 16 |

UL 1059에 따른 정격 데이터

|                          |                        |                          |        |
|--------------------------|------------------------|--------------------------|--------|
| 협회(cURus)                | CURUS                  | 인증 번호(cURus)             | E60693 |
| 정격 전압(사용 그룹 B / UL 1059) | 300 V                  | 정격 전압(사용 그룹 D / UL 1059) | 300 V  |
| 정격 전류(사용 그룹 B / UL 1059) | 10 A                   | 정격 전류(사용 그룹 D / UL 1059) | 10 A   |
| 와이어 단면적, AWG, 최소         | AWG 28                 | 와이어 단면적, AWG, 최대         | AWG 16 |
| 승인값 참조                   | 사양은 최대값, 상세정보 - 승인서 참조 |                          |        |

패키징

|       |           |        |           |
|-------|-----------|--------|-----------|
| 패키징   | 박스        | VPE 길이 | 165.00 mm |
| VPE 폭 | 118.00 mm | VPE 높이 | 46.00 mm  |

유형 테스트

|                           |        |  |
|---------------------------|--------|--|
| 테스트: 표시 내구성               | 표준     | DIN EN 61984 섹션 7.3.2 / 09.02, DIN EN 60068-2-70 / 07.96에서 패턴 가져옴      |
|                           | 테스트    | 원산지 표시, 유형 식별, 정격 전압, 정격 단면적, 피치, 재질 유형, 승인 마킹 UL, 승인 마킹 CSA           |
|                           | 평가     | 사용 가능  |
|                           | 테스트    | 내구성  |
| 테스트: 접속 오류(비호환성)          | 표준     | DIN EN 61984 섹션 6.3 및 6.9.1 / 09.02, DIN EN 60512-13-5 / 11.06         |
|                           | 테스트    | 180 회전, 코딩 요소 불포함  |
|                           | 평가     | 통과   |
|                           | 테스트    | 육안 검사  |
| 테스트: 클램프 사용 가능한 단면        | 표준     | DIN EN 60999-1 섹션 7 및 9.1 / 12.00, DIN EN 60947-1 섹션 8.2.4.5.1 / 12.02 |
|                           | 컨덕터 유형 | 컨덕터 유형 및 컨덕터 경질 0.08 mm <sup>2</sup> 단면                                |
|                           |        | 컨덕터 유형 및 컨덕터 꼬임 0.08 mm <sup>2</sup> 단면                                |
|                           |        | 컨덕터 유형 및 컨덕터 경질 1.5 mm <sup>2</sup> 단면                                 |
|                           |        | 컨덕터 유형 및 컨덕터 꼬임 1.5 mm <sup>2</sup> 단면                                 |
|                           |        | 컨덕터 유형 및 컨덕터 AWG 28/1 단면   |
|                           |        | 컨덕터 유형 및 컨덕터 AWG 28/19 단면  |
|                           |        | 컨덕터 유형 및 컨덕터 AWG 16/1 단면   |
|                           |        | 컨덕터 유형 및 컨덕터 AWG 16/19 단면  |
|                           | 평가     | 통과   |
| 컨덕터의 손상 및 의도치 않은 느슨해짐 테스트 | 표준     | DIN EN 60999-1 섹션 9.4 / 12.00  |
|                           | 요구 사항  | 0.2 kg   |
|                           | 컨덕터 유형 | 컨덕터 유형 및 컨덕터 꼬임 0.25 mm <sup>2</sup> 단면                                |
| 컨덕터 유형 및 컨덕터 AWG 28/1 단면  |        |  |

SCZ 3.81/04/180LRZE SN BK BX

**Weidmüller Interface GmbH & Co. KG**  
 Klängenbergstraße 26  
 D-32758 Detmold  
 Germany

기술 데이터

www.weidmueller.com

|                 |        |                               |                         |
|-----------------|--------|-------------------------------|-------------------------|
|                 |        | 컨덕터 유형 및 컨덕터 단면               | AWG 28/19               |
| 평가              |        | 통과                            |                         |
| 요구 사항           |        | 0.3 kg                        |                         |
| 컨덕터 유형          |        | 컨덕터 유형 및 컨덕터 단면               | 경질 0.5 mm <sup>2</sup>  |
| 평가              |        | 통과                            |                         |
| 요구 사항           |        | 0.4 kg                        |                         |
| 컨덕터 유형          |        | 컨덕터 유형 및 컨덕터 단면               | 경질 1.5 mm <sup>2</sup>  |
|                 |        | 컨덕터 유형 및 컨덕터 단면               | 꼬임 1.5 mm <sup>2</sup>  |
|                 |        | 컨덕터 유형 및 컨덕터 단면               | AWG 16/1                |
|                 |        | 컨덕터 유형 및 컨덕터 단면               | AWG 16/19               |
| 평가              |        | 통과                            |                         |
| 풀아웃 테스트         | 표준     | DIN EN 60999-1 섹션 9.5 / 12.00 |                         |
|                 | 요구 사항  | ≥10 N                         |                         |
|                 | 컨덕터 유형 | 컨덕터 유형 및 컨덕터 단면               | 꼬임 0.25 mm <sup>2</sup> |
|                 |        | 컨덕터 유형 및 컨덕터 단면               | AWG 28/1                |
| 컨덕터 유형 및 컨덕터 단면 |        | AWG 28/19                     |                         |
| 평가              |        | 통과                            |                         |
| 요구 사항           |        | ≥20 N                         |                         |
| 컨덕터 유형          |        | 컨덕터 유형 및 컨덕터 단면               | H05V-U0.5               |
| 평가              |        | 통과                            |                         |
| 요구 사항           |        | ≥40 N                         |                         |
| 컨덕터 유형          |        | 컨덕터 유형 및 컨덕터 단면               | H07V-U1.5               |
|                 |        | 컨덕터 유형 및 컨덕터 단면               | H07V-K1.5               |
|                 |        | 컨덕터 유형 및 컨덕터 단면               | AWG 16/1                |
|                 |        | 컨덕터 유형 및 컨덕터 단면               | AWG 16/19               |
| 평가              |        | 통과                            |                         |

중요 참고 사항

|        |  |
|--------|--|
| IPC 준수 | 적합성:본 제품은 국제 공인 표준 및 기준에 따라 개발, 제조 및 납품되고, 해당 데이터 시트에 명시된 보증 특성을 준수하며 IPC-A-610 "Class 2"에 따른 디자인 특성을 충족합니다. 본 제품에 대한 추가 클레임은 요청 시 검토할 수 있습니다.   |
| 참고 사항  | <ul style="list-style-type: none"> <li>• Additional variants on request</li> <li>• Rated current related to rated cross-section &amp; min. No. of poles.</li> <li>• Wire end ferrule with plastic collar to DIN 46228/4</li> <li>• P on drawing = pitch</li> <li>• Rated data refer only to the component itself. Clearance and creepage distances to other components are to be designed in accordance with the relevant application standards.</li> <li>• In accordance with IEC 61984, OMNIMATE-connectors are connectors without breaking capacity (COC). During designated use, connectors are not allowed to be engaged or disengaged when live or under load</li> <li>• Long term storage of the product with average temperature of 50 °C and maximum humidity 70%, 36 months</li> </ul> |

분류

|           |          |             |             |
|-----------|----------|-------------|-------------|
| ETIM 8.0  | EC002638 | ETIM 9.0    | EC002638    |
| ETIM 10.0 | EC002638 | ECLASS 14.0 | 27-46-02-02 |



SCZ 3.81/04/180LRZE SN BK BX

Weidmüller Interface GmbH & Co. KG  
 Klingenbergstraße 26  
 D-32758 Detmold  
 Germany

www.weidmueller.com

도면

제품 이미지



Dimensional drawing

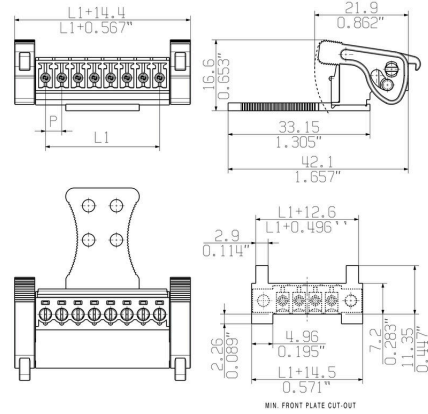

Graph

BCL-SMT 3.81/./180 - SCZ 3.81/./180



Graph

BCL-SMT 3.81/./180 - SCZ 3.81/./180



Graph

BCZ 3.81/./180 - SCZ 3.81/./180

