

IE-FC-DIP-PWB/2ST/FILS

Weidmüller Interface GmbH & Co. KG
 Klingenbergstraße 26
 D-32758 Detmold
 Germany

www.weidmueller.com



FrontCom® Vario는 단 하나의 프레임에 여러 기능들을 통합시켰습니다. 이 시스템은 설치가 간편하며, 다양한 데이터, 신호 및 전원 모듈 선택이 가능합니다. 매우 컴팩트한 디자인 외에도, FrontCom® Vario는 고유한 여러 제품특성을 제공해 귀하의 프로젝트 계획과 작업을 안전하고 신속하게 처리하며 미래에도 경쟁력을 유지하도록 만들어 줄 것입니다. 뿐만 아니라, FrontCom® Vario 시스템은 최고의 내충격성을 제공하며 IP 65 보호등급 요건을 완벽히 충족하는 매력적인 외관의 하우징 디자인을 자랑합니다.

일반 주문 데이터

버전	FrontCom, 인서트 플레이트, 비차퍼
주문 번호	2067070000
유형	IE-FC-DIP-PWB/2ST/FILS
GTIN (EAN)	4050118415605
수량	1 items

기술 데이터

승인

승인



ROHS	준수
UL File Number Search	UL 웹사이트
인증 번호(cURus)	E223801

치수 및 중량

높이	74 mm	높이 (인치)	2.9134 inch
너비	116.5 mm	폭 (인치)	4.5866 inch
길이	90.5 mm	길이 (인치)	3.563 inch
순중량	52.38 g		

온도

보관 온도	작동 온도	-40 °C...70 °C
설치 온도		

환경 제품 규정 준수

RoHS 준수 상태	준수, 예외 미존재
REACH SVHC	Potassium perfluorobutane sulfonate 29420-49-3
SCIP	8a473a8a-33d4-43 18-8088-c28f019e7f77

인서트

RCBO 삽입(2 모듈형 너비 단위)	1	표준에 따라 RCBO에 적합하게 삽입	DIN43880
인서트, 데이터	2	인서트 전력(높음)	1

일반 데이터

제품 유형	인서트 플레이트, 비차폐	재질	폴리카보네이트 PC
-------	---------------	----	------------

일반 표준

인증 번호(cURus)	E223801	인증 번호(CSA)	2000039-80039714
--------------	---------	------------	------------------

분류

ETIM 8.0	EC000456	ETIM 9.0	EC000456
ETIM 10.0	EC000456	ECLASS 14.0	27-18-28-92
ECLASS 15.0	27-18-28-92		

도면

치수 도면

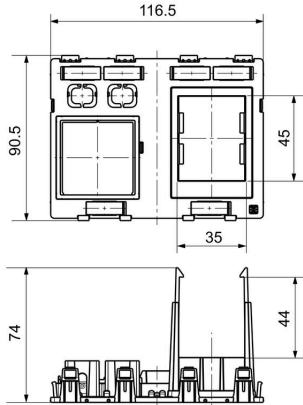

상세 도면

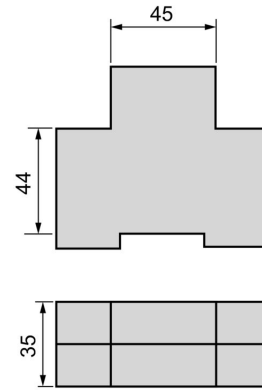

도면에 나와 있는 치수를 가진 경우 RCBO
컷아웃에 적합한 RCBO입니다(DIN 43880
부합). 이 치수의 RCBO는 모두 맞습니다.

RJ45

ver. 1 / 4 / 5 / 14, HDC 및 정션 박스 IE-OM..., IE-OP..., IE-CC...용 RJ45 인서트

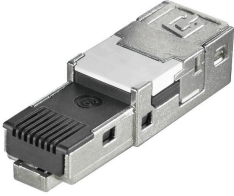

일반 주문 데이터

유형	IE-BI-RJ45-FJ-A	버전
주문 번호	1962850000	RJ45 인서트 소켓, 베이스용 커넥터, TIA-568A
GTIN (EAN)	4032248645053	
수량	10 ST	
유형	IE-BI-RJ45-FJ-B	버전
주문 번호	1963840000	RJ45 인서트 소켓, 베이스용 커넥터, TIA-568B
GTIN (EAN)	4032248651894	
수량	10 ST	
유형	IE-BI-RJ45-FJ-P	버전
주문 번호	1963830000	RJ45 인서트 소켓, 베이스용 커넥터, PROFINET
GTIN (EAN)	4032248646159	
수량	10 ST	
유형	IE-BI-RJ45-C	버전
주문 번호	1962840000	RJ45 인서트 소켓, 벌크헤드 인서트 커플러
GTIN (EAN)	4032248645046	
수량	10 ST	

USB

FrontCom®용 USB 인서트



일반 주문 데이터

유형	IE-BI-USB-A	버전
주문 번호	1019570000	USB 인서트, 플랜지 인서트, 유형 A
GTIN (EAN)	4032248731602	
수량	1 ST	
유형	IE-BI-USB-AB	버전
주문 번호	1131380000	USB 인서트, 플랜지 인서트, 유형 AB
GTIN (EAN)	4032248911844	
수량	1 ST	

IE-FC-DIP-PWB/2ST/FILS

Weidmüller Interface GmbH & Co. KG
 Klingenbergstraße 26
 D-32758 Detmold
 Germany

www.weidmueller.com

액세서리

유형	IE-BI-USB-3.0-A	버전	
주문 번호	1487920000	USB 인서트, 플랜지 인서트, 유형 A	
GTIN (EAN)	4050118298208		
수량	1 ST		

블랭크

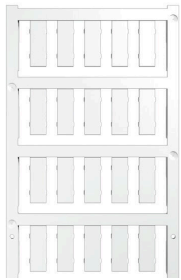

ESG는 실제 테스트를 거친 MultiCard 형식의 마커로, 수많은 잘 알려진 전기 장치에 사용할 수 있습니다. 따라서 고대비 형태의 고품질 장치 마킹이 가능합니다. Siemens, ABB, Beckhoff 등 다양한 제조사 장치용으로 다양한 유형의 제품이 마련되어 있습니다.

장점 요약:

- 범용 태그, 자체 접착식 또는 클립온 태그, 유형에 따라 다름
 - 정렬된 장치(예: 회로 차단기)의 경우, 태그 레일에 클립핑할 수 있는 ESG 마커를 공급합니다.
 - 사양에 따른 개별 레이저 품질 인쇄
- 맞춤 인쇄용: 귀하의 라벨링 사양에 대한 바이드물러의 라벨링 소프트웨어 M-Print PRO 또는 M-Print PRO Online(미설치)의 파일을 보내주십시오.

일반 주문 데이터

유형	ESG 7/20 SIRIUS MC NE WS	버전	
주문 번호	1736181044	ESG, 디바이스 마커 x 20 mm, PA 66, 컬러 코드: 흰색, 플러그형	
GTIN (EAN)	4008190985950		
수량	200 ST		

일자 스크류드라이버

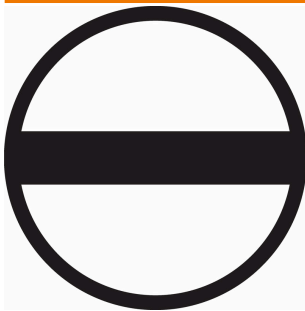

블레이드가 둥근 일자 스크류드라이버 SD DIN 5265, ISO 2380/2, DIN 5264, ISO 2380/1에 따른 출력. ChromTop 팁, SoftFinish 그립

일반 주문 데이터

유형	SDS 0.4X2.5X75	버전	
주문 번호	9009030000	스크류드라이버, 스크류드라이버	
GTIN (EAN)	4032248266944		
수량	1 ST		