

SAIEND CAN-M12 5P A-COD

Weidmüller Interface GmbH & Co. KG
Klingenbergstraße 26
D-32758 Detmold
Germany

www.weidmueller.com



바이드물러에서는 센서-액추에이터 케이블 작업을 위한 다양한 공구와 액세서리를 제공합니다.

일반 주문 데이터

버전	보호되는 콤포넌트 어셈블리, SAI Active, 액세서리, 센서/액추에이터 플러그 커넥터
주문 번호	1784760000
유형	SAIEND CAN-M12 5P A-COD
GTIN (EAN)	4032248191840
수량	1 items

SAIEND CAN-M12 5P A-COD

Weidmüller Interface GmbH & Co. KG
 Klingenbergstraße 26
 D-32758 Detmold
 Germany

www.weidmueller.com

기술 데이터

승인

승인



ROHS 준수

치수 및 중량

순중량 10 g

온도

보관 온도 작동 온도 -25 °C...85 °C

환경 제품 규정 준수

RoHS 준수 상태 준수, 예외 존재
 RoHS 면제(해당되거나 알려진 경우) 6c
 REACH SVHC Lead 7439-92-1
 SCIP 1c533b66-fcff-4da5-b89f-fd55fbf5cb55

케이블의 기술 사양

폴 수 5

일반 기술 데이터

결선 나사산	M12	버전	핀, 직선형
보호 등급	IP67, IP68	플러그 주기	≥ 100
오염 심각도	3		

분류

ETIM 8.0	EC000448	ETIM 9.0	EC000448
ETIM 10.0	EC000448	ECLASS 14.0	19-07-04-03
ECLASS 15.0	19-07-04-03		

SAIEND CAN-M12 5P A-COD

Weidmüller Interface GmbH & Co. KG
Klingenbergstraße 26
D-32758 Detmold
Germany

www.weidmueller.com

도면

치수 도면

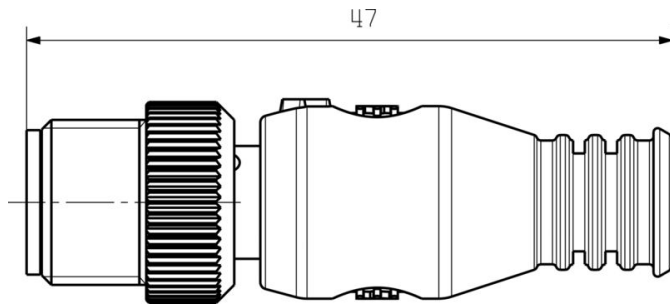

폴 계획

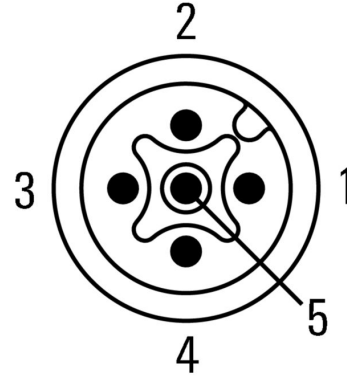

배선도

