

제품 이미지



다용도 분리 플레이트
분리 플레이트는 시각적으로 신호를 묶을 때, 모듈을 전기적으로 분리할 때, 체적으로 보기 쉽도록 마킹을 삽입할 때 사용할 수 있습니다. 따라서 특히 활용도가 높은 액세서리입니다. 분리 플레이트는 두 모듈 간 절연 공간 거리와 연면 거리를 늘려 두 모듈 간 정격 절연 전압을 최대 600V까지 늘릴 수 있습니다. 이중 분리 플레이트는 WAD5 또는 WS10/5 마커로 표시해 교차 결선을 실행할 수 있습니다. 점프바 채널을 개별적으로 분리하는 천공이 있어 설치가 더 쉽습니다.

- 파티션 플레이트가 여러 그룹들을 서로 시각적으로 분리해 줍니다.
- 점프바 채널의 개별적으로 분리하기 위한 인덴테이션
- 파티션 플레이트는 절연 공간 거리와 연면 거리를 최대 600V까지 늘려 두 모듈을 격리합니다.

일반 주문 데이터

버전	TERMSERIES, 파티션 플레이트
주문 번호	1240800000
유형	TW TXS/TXZ R3.2
GTIN (EAN)	4050118028188
수량	10 items

기술 데이터

승인

ROHS 준수

치수 및 중량

깊이	83.3 mm	깊이 (인치)	3.2795 inch
높이	98.8 mm	높이 (인치)	3.8898 inch
너비	3.2 mm	폭 (인치)	0.126 inch
순중량	10.9 g		

온도

보관 온도 작동 온도

환경 제품 규정 준수

RoHS 준수 상태 준수, 예외 미존재
 REACH SVHC 0.1 wt% 이상의 SVHC 없음

일반 데이터

장착 레일	TS 35		
컬러 코드	주황색		
UL94 가연성 등급 구성요소	구성요소	하우징	
	UL94 가연성 등급	V-0	

분류

ETIM 8.0	EC002586	ETIM 9.0	EC002586
ETIM 10.0	EC002586	ECLASS 14.0	27-37-16-92
ECLASS 15.0	27-37-16-92		

도면

Dimensional drawing

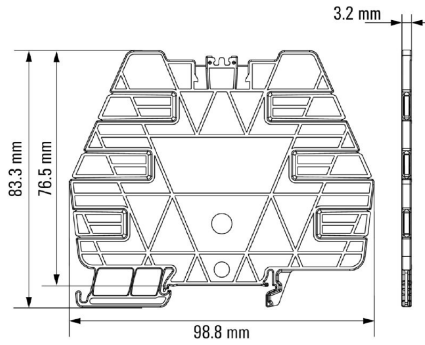

사용 예



If two partition walls are used, markers can be attached

사용 예



If two partition walls are used, markers can be attached

기타

Type code TERMSERIES accessories

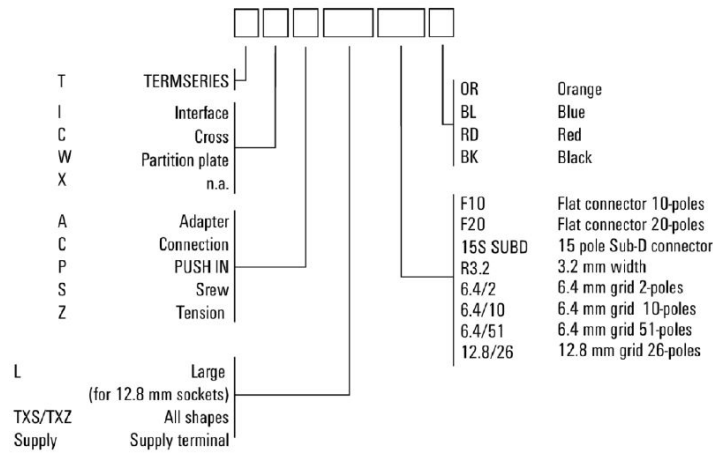

유형 코드