

IE-CD-V14MRJ/VAPM24V-FJ

Weidmüller Interface GmbH & Co. KG
Klingenbergstraße 26
D-32758 Detmold
Germany

www.weidmueller.com



더블 정선 박스/커플링, IEC 61076-3-117에 따른 FreeCon PushPull 플러그인 커넥터 ver.14용 설계, RJ45 및 PushPull Power

일반 주문 데이터

버전	정선 박스, FreeCon, RJ45 모듈, 전원, IP65
주문 번호	1068830000
유형	IE-CD-V14MRJ/VAPM24V-FJ
GTIN (EAN)	4032248824014
수량	1 items

IE-CD-V14MRJ/VAPM24V-FJ

Weidmüller Interface GmbH & Co. KG
Klingenbergstraße 26
D-32758 Detmold
Germany

www.weidmueller.com

기술 데이터

승인

승인



ROHS	준수
UL File Number Search	UL 웹사이트
인증 번호(cULus)	E316369

치수 및 중량

깊이	100 mm	깊이 (인치)	3.937 inch
높이	52 mm	높이 (인치)	2.0472 inch
너비	80 mm	폭 (인치)	3.1496 inch
순중량	597.72 g		

온도

보관 온도		작동 온도	-40 °C...70 °C
설치 온도			

환경 제품 규정 준수

RoHS 준수 상태	준수, 예외 존재
RoHS 면제(해당되거나 알려진 경우)	6c
REACH SVHC	Lead 7439-92-1
SCIP	67cf1078-beca-4687-860b-dc475a6ec24a

일반 데이터

UL 94 가연성 등급	V-0	컬러 코드	은색
하우징 기본 재질	알루미늄 프로파일, 커버: 주조 아연, 도색	무게	471 g
장착 유형	스크류 장착	보호 등급	IP65
결선	PROFINET		

기술 데이터 RJ45 모듈

와이어 단면, 가는 꼬임, 최대(AWG)	AWG 22	와이어 단면, 가는 꼬임, 최소(AWG)	AWG 26
결선	PROFINET	범주(RJ45 모듈)	Cat.5(ISO/IEC 11801)
플러깅 사이클(RJ45 커플링)	750	절연 저항(RJ45 모듈)	> 500 MΩ
차폐(RJ45 모듈)	360° 차폐 접점	결선 2(RJ45 모듈)	RJ45
하우징 기본 재질(RJ45 모듈)	아연 주조	외피 직경, 최대(RJ45 모듈)	10 mm
접점 저항(RJ45 모듈)	≤ 20 mΩ	플러깅 힘(RJ45 모듈)	≤ 30 N
전류 용량(RJ45 모듈)	1 A	절연 강도, 접점 - 차폐(RJ45 모듈)	≤ 1500 V DC
절연 강도, 접점 - 접점(RJ45 모듈)	≤ 1000 V DC	컬러(RJ45 모듈)	은색
결선 1(RJ45 모듈)	IDC	접점 표면(RJ45 모듈)	금 도금 니켈
외피 직경, 최소(RJ45 모듈)	5 mm		

일반 표준

커넥터 표준	IEC 61076-3-117 Var. 14, IEC 60603-7-5	통신 액세스리에 대한 UL 표준	UL 1863
응용 분야별 통신 케이블 설비	PROFINET 설치 지침	IP 보호 등급	IEC 60529
인증 번호(cULus)	E316369		

IE-CD-V14MRJ/VAPM24V-FJ

Weidmüller Interface GmbH & Co. KG
 Klingenbergstraße 26
 D-32758 Detmold
 Germany

www.weidmueller.com

기술 데이터

전원 커넥터 기술 사양

와이어 결선 단면적, 꼬임, 정격 결선, 최소 0.75 mm ² (전원 커넥터)	와이어 결선 단면적, 가는 꼬임, 최대 (전원 커넥터)	2.5 mm ²
컬러(전원 커넥터)	은회색	
결선 단면적, AWG, 최소(전원 커넥터)	18.00	50 °C에서의 전류 용량 (전원 커넥터)
와이어 결선 단면적, 가는 꼬임, 최소 (전원 커넥터)	0.75 mm ²	16 A
오염 등급(전원 커넥터)	2	접점 재질(전원 커넥터)
결선 단면적, AWG, 최대(전원 커넥터)	13.00	구리 합금
케이블 실링 재질(전원 커넥터)	TPE	와이어 결선 단면적, 꼬임, 정격 결선, 최대 2.5 mm ² (전원 커넥터)
플러깅 사이클(전원 커넥터)	≤ 100	인터록 유형(전원 커넥터)
실링 재질(전원 커넥터)	NBR	Push Pull
외피 직경, 최소(전원 커넥터)	6 mm	하우징 기본 재질(전원 커넥터)
정격 전압(전원 커넥터)	24 V	아연 주조, 니켈 도금
		결선 2(전원 커넥터)
		텐션 클램프
		접점 표면(전원 커넥터)
		금 도금 니켈
		접점 캐리어 재질(전원 커넥터)
		PA
		외피 직경, 최대(전원 커넥터)
		12 mm

분류

ETIM 8.0	EC002597	ETIM 9.0	EC002597
ETIM 10.0	EC002597	ECLASS 14.0	27-44-03-18
ECLASS 15.0	27-44-03-18		

IE-CD-V14MRJ/VAPM24V-FJ

Weidmüller Interface GmbH & Co. KG
 Klingenbergstraße 26
 D-32758 Detmold
 Germany

www.weidmueller.com

도면

치수 도면

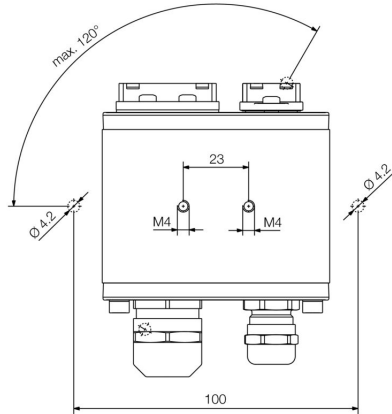

Bottom view

치수 도면

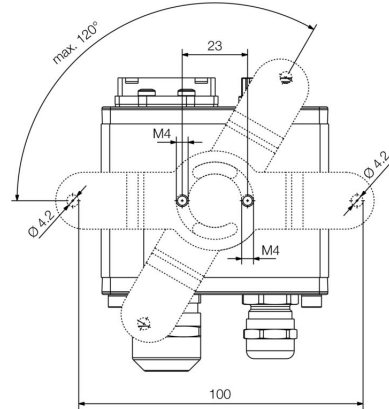

Bottom view with mounting foot

치수 도면

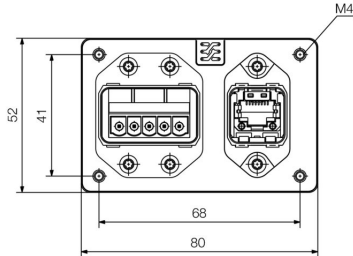

Front view

치수 도면

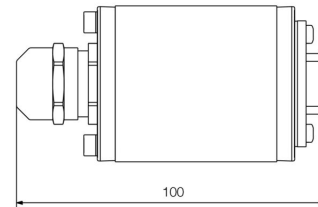

Side view

배선도

RJ45	RJ45	Power	Power
1	1	1	1
2	2	2	2
3	3	3	3
6	6	4	4
		5	5

IE-CD-V14MRJ/VAPM24V-FJ

Weidmüller Interface GmbH & Co. KG
 Klingenbergstraße 26
 D-32758 Detmold
 Germany

www.weidmueller.com

액세서리

FreeCon용 장착 풋



바이드물러는 산업용 이더넷 액세서리를 포함하여 고객이 필요로 하는 모든 제품을 공급합니다.

이점:

- 공구
- 테스트 기기
- 케이블 부상
- 캐비닛 연결
- 마커
- 먼지 차단기
- 파워팩
- 과전압 보호기

일반 주문 데이터

유형	IE-CD-MA	버전	
주문 번호	1099580000	장착 풋, FreeCon, IP65	
GTIN (EAN)	4032248874040		
수량	10 ST		

더스트 캡



먼지 및 오염 물질로부터 디바이스 보호

일반 주문 데이터

유형	IE-BP-VAPP	버전	
주문 번호	1068930000	플랜지 장착 하우징, 보호 캡	
GTIN (EAN)	4032248823093		
수량	10 ST		
유형	IE-BP-V14P	버전	
주문 번호	1058310000	플랜지 장착 하우징, 보호 캡	
GTIN (EAN)	4032248799404		
수량	10 ST		

Sets

PROFINET 사양에 따른 PushPull Power 플러그인 커넥터



IE-CD-V14MRJ/VAPM24V-FJ

Weidmüller Interface GmbH & Co. KG
 Klingenbergstraße 26
 D-32758 Detmold
 Germany

www.weidmuller.com

액세서리

일반 주문 데이터

유형	IE-PS-VAPM-5P-2.5	버전	
주문 번호	2465440000	전원 커넥터, 플러그, PROFINET, 커넥터 세트	
GTIN (EAN)	4050118522136		
수량	1 ST		

Sets - RJ45



IEC 61076-3-117 ver.14(PROFINET)에 따른 PushPull 플러그인 커넥터 세트, RJ45 인서트 포함 금속

일반 주문 데이터

유형	IE-PS-V14M-RJ45-FH-P	버전	
주문 번호	1012170000	플러그 인서트 RJ45 공구 불필요, Variant 14 메탈, Cat.5(ISO/IEC 11801)	
GTIN (EAN)	4032248719815		
수량	10 ST		

PVC



조립된 IE 케이블, PROFINET, PROFINET 사양에 따른 푸시-풀(Push-Pull) 전원 플러그 커넥터 포함

일반 주문 데이터

유형	IE-CSPS5VS0010VAPVAP-X	버전	
주문 번호	1350120010	시스템 케이블, PushPull Power, PushPull Power, PVC, 1 m	
GTIN (EAN)	4050118165296		
수량	1 ST		

액세서리

드래그라인 케이블 Cat.5 PUR - RJ45 V14 IP67



조립된 IE 케이블, PROFINET, Cat. 5, PUR, 녹색, 드래그 체인 호환, IEC 61076-3-117 ver.14에 따른 PushPull 플러그인 커넥터

일반 주문 데이터

유형	IE-C5DD4UG0010A2EA2E-X	버전	
주문 번호	1119730010	드래그라인 케이블, PROFINET, RJ45 IP 67 PushPull V14 금속, RJ45	
GTIN (EAN)	4032248985463	IP 67 PushPull V14 금속, Cat.5 (ISO/IEC 11801) / Cat.5e (TIA T568-	
수량	1 ST	B), PUR, 1 m	