

## SAI-WDF-M12-4P-S-COD-M16

Weidmüller Interface GmbH & Co. KG  
Klingenbergstraße 26  
D-32758 Detmold  
Germany

www.weidmueller.com

## 製品イメージ



## 一般注文データ

注文番号	2830770000
種別	<a href="#">SAI-WDF-M12-4P-S-COD-M16</a>
GTIN (EAN)	4064675389125
数量	1 items

## SAI-WDF-M12-4P-S-COD-M16

Weidmüller Interface GmbH & Co. KG  
Klingenbergstraße 26  
D-32758 Detmold  
Germany

www.weidmueller.com

## 技術データ

## 承認

MAMID承認件数



ROHS	適合
UL File Number Search	<a href="#">ULウェブサイト</a>
証明書番号 (cURus)	E92202

## 寸法と重量

正味重量	21.12 g
------	---------

## 環境製品コンプライアンス

RoHS 対応状況	準拠 (免除なし)
REACH SVHC	0.1wt%を超えるSVHCは含まれていません

## 技術データのカスタマイズ可能なプラグインコネクタ

極数	4	コーディング	S-coded
接触表面	金メッキ	接続方式	ねじ接続
ハウジング主要材質	CuZn, ニッケルメッキ	接点材質	CuZn
公称電圧	600 V	公称電流	12 A
保護度合い	IP65, IP67, IP68	プラグング回数	≥ 100
汚染度	3	ケーブルグランド	M 12
シールド接続	はい	ハウジングの温度範囲	-25 - +85 °C

## 標準

標準、絶縁物	IEC 60664-1	コネクタ規格	IEC 61076-2-111
--------	-------------	--------	-----------------

## 一般的な技術仕様

極数	4	コーディング	S-coded
接続スレッド	M12プラグ, M12ソケット	接触表面	金メッキ
接続方式	ねじ接続	ハウジング主要材質	CuZn, ニッケルメッキ
接点材質	CuZn	公称電圧	600 V
公称電流	12 A	保護度合い	IP65, IP67, IP68
プラグング回数	≥ 100	汚染度	3
ケーブルグランド	M 12	ハウジングの温度範囲	-25 - +85 °C

## 分類

ETIM 8.0	EC002925	ETIM 9.0	EC002925
ETIM 10.0	EC002925	ECLASS 14.0	27-44-01-06
ECLASS 15.0	27-44-01-06		

SAI-WDF-M12-4P-S-COD-M16

Weidmüller Interface GmbH & Co. KG  
 Klingenbergstraße 26  
 D-32758 Detmold  
 Germany

www.weidmueller.com

図面

製品イメージ



寸法図

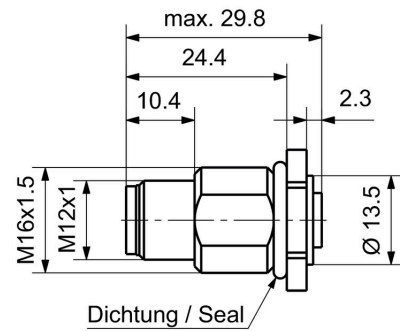

詳細図面

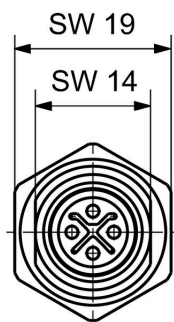

Plug

極スキーム

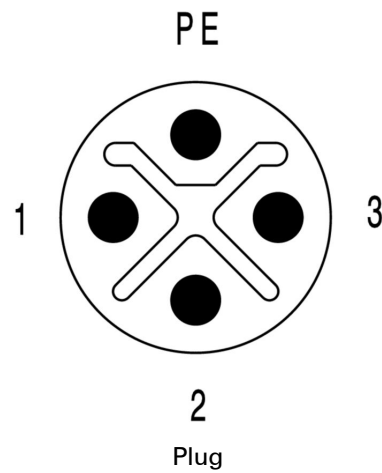

極スキーム

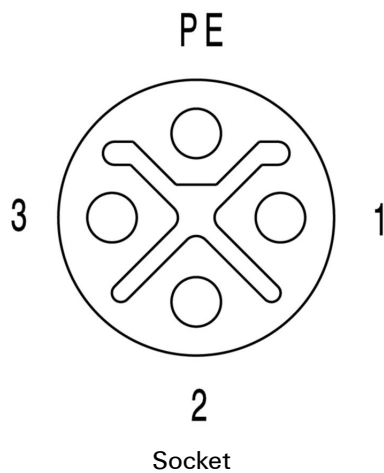

Socket

設置カットアウト

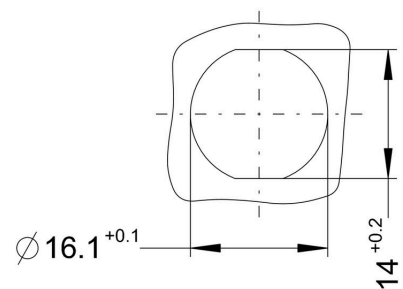

図面

配線図

