

STRIPAX PLUS 2.5**Weidmüller Interface GmbH & Co. KG**

Klingenbergstraße 26

D-32758 Detmold

Germany

www.weidmueller.com



Tagliacavi, utensile spellafili e pinza crimpatrice per strisce di terminali concatenate

- Taglio
- Spellatura dell'isolamento
- Crimpatura
- Alimentazione automatica dei terminali
- Il cricchetto assicura una crimpatura precisa
- Possibilità di sbloccaggio in caso di manovre errate
- modalità di lavoro razionale: un solo utensile per la lavorazione del cavo, con un conseguente risparmio di tempo
- Weidmüller può lavorare solo strisce di capocorda collegate, contenenti 50 pezzi ognuna. L'utilizzo di capocorda su bobina potrebbe infatti distruggere l'utensile.

Dati generali per l'ordinazione

Versione	Utensile di taglio, spellatura e crimpatura, Pinza crimpatrice per terminali, 0.5mm ² , 2.5mm ² , Crimpatura trapezoidale
N. d'ordine	9020000000
Tipo	STRIPAX PLUS 2.5
GTIN (EAN)	4008 190067267
CPZ	1 Pieza

STRIPAX PLUS 2.5

Weidmüller Interface GmbH & Co. KG
 Klingenbergstraße 26
 D-32758 Detmold
 Germany

www.weidmueller.com

Dati tecnici

Dimensioni e pesi

Larghezza	210 mm	Larghezza (pollici)	8.2677 inch
Peso netto	248.63 g		

Conformità ambientale del prodotto

Stato conformità RoHS	Non interessato
REACH SVHC	Lead 7439-92-1
SCIP	2159813b-98fd-4068-b62a-bc89a046c012

Dati tecnici

Descrizione articolo	Utensile di compressione	Versione	meccanico, senza matrici intercambiabili
----------------------	--------------------------	----------	--

Dati utensile di crimpatura

Sezione del terminale, max.	2.5 mm ²	Sezione del terminale, min.	0.5 mm ²
Tipo/profilo di crimpatura	Crimpatura trapezoidale		

Descrizione contatto

Tipo di contatto	Capicorda tubiformi su striscia concatenati	Sezione del conduttore max. AWG	AWG 14
Sezione del conduttore min. AWG	AWG 20	Area di crimpatura , max.	2.5 mm ²
Area di crimpatura , min.	0.5 mm ²		

Classificazioni

ETIM 8.0	EC002109	ETIM 9.0	EC002109
ETIM 10.0	EC002109	ECLASS 14.0	21-04-37-06
ECLASS 15.0	21-04-37-06		

Disegni

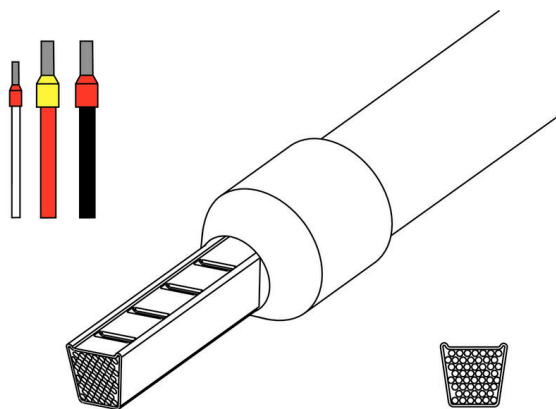

Esempio d'uso

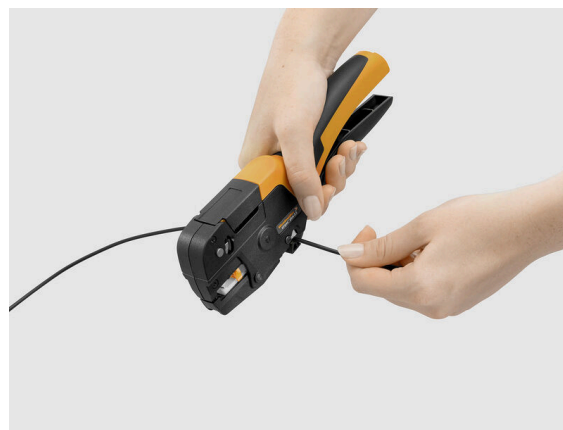

Esempio d'uso

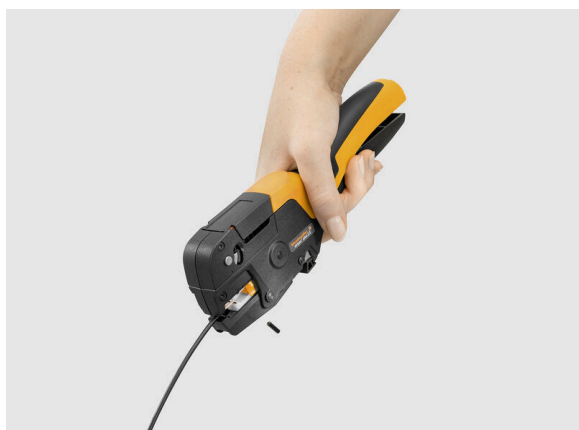

Esempio d'uso



STRIPAX PLUS 2.5

Weidmüller Interface GmbH & Co. KG
 Klingenbergstraße 26
 D-32758 Detmold
 Germany

Accessori

www.weidmueller.com

Accessori / ricambi

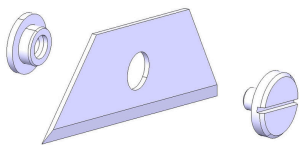

Tagliacavi, utensile spellafili e pinza crimpatrice per strisce di terminali concatenate

- Taglio
- Spellatura dell'isolamento
- Crimpatura
- Alimentazione automatica dei terminali
- Il cricchetto assicura una crimpatura precisa
- Possibilità di sbloccaggio in caso di manovre errate
- modalità di lavoro razionale: un solo utensile per la lavorazione del cavo, con un conseguente risparmio di tempo
- Weidmüller può lavorare solo strisce di capocorda collegate, contenenti 50 pezzi ognuna. L'utilizzo di capocorda su bobina potrebbe infatti distruggere l'utensile.

Dati generali per l'ordinazione

Tipo	ERSATZMESSER STRIPAX PL	Versione
N. d'ordine	9050340000	Spare cutting blade
GTIN (EAN)	4008190350949	
CPZ	5 ST	
Tipo	ERTE AIME SPX P II	Versione
N. d'ordine	2917160000	Cutting blade
GTIN (EAN)	4099986548121	
CPZ	1 ST	

Terminali su striscia continua



- terminali su striscia (50 pezzi)
- Codice colori Weidmüller
- Codice colori DIN

Dati generali per l'ordinazione

Tipo	H0,5/14 OR BD	Versione
N. d'ordine	9004270000	Terminali, Standard, 10 mm, 8 mm, arancione
GTIN (EAN)	4008190091774	
CPZ	500 ST	
Tipo	H0,5/14D W BD	Versione
N. d'ordine	9004280000	Terminali, Standard, 10 mm, 8 mm, bianco
GTIN (EAN)	4008190162627	
CPZ	500 ST	
Tipo	H0,5/14T W BD	Versione
N. d'ordine	9021930000	Terminali, Standard, 10 mm, 8 mm, bianco
GTIN (EAN)	4008190262402	
CPZ	500 ST	

STRIPAX PLUS 2.5

Weidmüller Interface GmbH & Co. KG
 Klingenbergstraße 26
 D-32758 Detmold
 Germany

www.weidmueller.com

Accessori

Tipo	H0,75/14 W BD	Versione
N. d'ordine	9004290000	Terminali, Standard, 10 mm, 8 mm, bianco
GTIN (EAN)	4008190006778	
CPZ	500 ST	
Tipo	H0,75/14D GR BD	Versione
N. d'ordine	9004300000	Terminali, Standard, 10 mm, 8 mm, grigio
GTIN (EAN)	4008190154837	
CPZ	500 ST	
Tipo	H0,75/14T HBL BD	Versione
N. d'ordine	9004310000	Terminali, Standard, 10 mm, 8 mm, Azzurro
GTIN (EAN)	4008190179298	
CPZ	500 ST	
Tipo	H1,0/14 GE BD	Versione
N. d'ordine	9004320000	Terminali, Standard, 10 mm, 8 mm, giallo
GTIN (EAN)	4008190167523	
CPZ	500 ST	
Tipo	H1,0/14D R BD	Versione
N. d'ordine	9004330000	Terminali, Standard, 10 mm, 8 mm, rosso
GTIN (EAN)	4008190047498	
CPZ	500 ST	
Tipo	H1,0/14T R BD	Versione
N. d'ordine	9021950000	Terminali, Standard, 10 mm, 8 mm, rosso
GTIN (EAN)	4008190262747	
CPZ	500 ST	
Tipo	H1,5/14 R BD	Versione
N. d'ordine	9004340000	Terminali, Standard, 10 mm, 8 mm, rosso
GTIN (EAN)	4008190080723	
CPZ	500 ST	
Tipo	H1,5/14D SW BD	Versione
N. d'ordine	9004350000	Terminali, Standard, 10 mm, 8 mm, nero
GTIN (EAN)	4008190005474	
CPZ	500 ST	
Tipo	H1,5/14T SW BD	Versione
N. d'ordine	9021960000	Terminali, Standard, 10 mm, 8 mm, nero
GTIN (EAN)	4008190262389	
CPZ	500 ST	
Tipo	H2,5/14D BL BD	Versione
N. d'ordine	9004360000	Terminali, Standard, 12 mm, 8 mm, blu
GTIN (EAN)	4008190083397	
CPZ	500 ST	
Tipo	H2,5/14T GR BD	Versione
N. d'ordine	9004370000	Terminali, Standard, 10 mm, 8 mm, grigio
GTIN (EAN)	4008190052508	
CPZ	500 ST	

STRIPAX PLUS 2.5

Weidmüller Interface GmbH & Co. KG
 Klingenbergstraße 26
 D-32758 Detmold
 Germany

www.weidmueller.com

Accessori

Accessori / ricambi

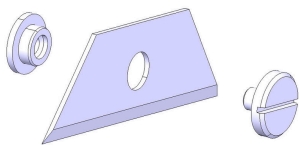

Tagliacavi, utensile spellafili e pinza crimpatrice per strisce di terminali concatenate

- Taglio
- Spellatura dell'isolamento
- Crimpatura
- Alimentazione automatica dei terminali
- Il cricchetto assicura una crimpatura precisa
- Possibilità di sbloccaggio in caso di manovre errate
- modalità di lavoro razionale: un solo utensile per la lavorazione del cavo, con un conseguente risparmio di tempo
- Weidmüller può lavorare solo strisce di capocorda collegate, contenenti 50 pezzi ognuna. L'utilizzo di capocorda su bobina potrebbe infatti distruggere l'utensile.

Dati generali per l'ordinazione

Tipo	ERSATZMESSER STRIPAX PL	Versione
N. d'ordine	9050340000	Spare cutting blade
GTIN (EAN)	4008190350949	
CPZ	5 ST	
Tipo	ERTE AIME SPX P II	Versione
N. d'ordine	2917160000	Cutting blade
GTIN (EAN)	4099986548121	
CPZ	1 ST	