

SAI-06D-VP3V-5A-P12L-PNP

Weidmüller Interface GmbH & Co. KG
Klingenbergstraße 26
D-32758 Detmold
Germany

www.weidmueller.com

Illustrazione del prodotto

Mentre nel sistema M12 standard la boccia è avvitata e bloccata dal dispositivo di sicurezza antivibrazioni, il sistema Push-Pull funziona con un clic, come i sistemi di giunzione delle canne dell'acqua per l'irrigazione dei giardini. Lo scatto udibile dà la garanzia di un collegamento sicuro e affidabile e di una tenuta elevata. I nuovi ripartitori SAI-Push-Pull possono essere impiegati sia con connettori M12 che con i nuovi connettori Push-Pull.

Dati generali per l'ordinazione

| | |
|-------------|---|
| Versione | Con uscita M23, 19 poli, M12, M23, 30 V, Codificato A, LED: Sì, LED sensore: Sì, Tipo di cablaggio: PNP |
| N. d'ordine | 3023720000 |
| Tipo | SAI-06D-VP3V-5A-P12L-PNP |
| GTIN (EAN) | 4099986944725 |
| CPZ | 1 Pieza |

SAI-06D-VP3V-5A-P12L-PNP

Weidmüller Interface GmbH & Co. KG
Klingenbergstraße 26
D-32758 Detmold
Germany

www.weidmueller.com

Dati tecnici

Omologazioni

Omologazioni



ROHS Conforme

Dimensioni e pesi

| | | | |
|---------------------|---------|---------------------|-------------|
| Posizione verticale | 35.2 mm | Altezza (pollici) | 1.3858 inch |
| Larghezza | 56 mm | Larghezza (pollici) | 2.2047 inch |
| Lunghezza | 134 mm | Lunghezza (pollici) | 5.2756 inch |
| Peso netto | 250 g | | |

Temperature

Temperatura d'esercizio -25 - 80°C

Conformità ambientale del prodotto

| | |
|-----------------------|--------------------------------------|
| Stato conformità RoHS | Conforme senza esenzione |
| REACH SVHC | Bumetrizole (UV-326) 3896-11-5 |
| SCIP | aff684c1-bd47-44d6-8d6c-78b6bd183080 |

Dati di collegamento

| | | | |
|--------------------|-------------------------|---------------------|--------------------------|
| Uscita ripartitore | Con uscita M23, 19 poli | Coppia di serraggio | M12: 0,4 Nm, M23: 2,5 Nm |
|--------------------|-------------------------|---------------------|--------------------------|

Norme

Connettori a norma IEC 61076-2-010

Dati del materiale

| | | | |
|-----------------------------|------------|-------------------------------|--------|
| Materiale O-Ring | FKM, NBR | Materiale base della custodia | PBT |
| Materiale ripartitore | Plastica | Colore della custodia | nero |
| Materiale dei contatti | CuZn, CuSn | Superficie dei contatti | dorata |
| Materiale dei portacontatti | PA | | |

Dati elettrici

| | | | |
|------------------------------------|-------|--------------------------------------|------|
| Tensione nominale, min. | 10 V | Tensione nominale, max. | 30 V |
| Capacità di corrente max. per slot | 4 A | Corrente cumulativa | 10 A |
| Corrente per segnale | 2 A | Ripartizione del potenziale presente | No |
| Resistenza d'isolamento | 109 Ω | | |

Dati tecnici del cavo

| | | | |
|----------------|---|---|----|
| Numero di poli | 5 | Idoneità all'installazione con catene portacavi | No |
|----------------|---|---|----|

Dati tecnici generali

| | | | |
|---------------------|-------------------|---------------------------|--------------|
| Grado di protezione | IP67, se avvitato | Codifica punto di innesto | Codificato A |
| Numero di poli | 5 | Numero prese di contatto | 6 |

SAI-06D-VP3V-5A-P12L-PNP

Weidmüller Interface GmbH & Co. KG
Klingenbergstraße 26
D-32758 Detmold
Germany

www.weidmueller.com

Dati tecnici

| | | | |
|---|----------|---------------------------------|--------|
| Filettatura del collegamento | M12, M23 | Infiammabilità | V-0 |
| LED | Sì | LED sensore | Sì |
| Colore del LED per funzione d'esercizio | verde | Colore del LED per funzione I/O | Giallo |

Classificazioni

| | | | |
|-------------|-------------|-------------|-------------|
| ETIM 8.0 | EC003558 | ETIM 9.0 | EC003558 |
| ETIM 10.0 | EC003558 | ECLASS 14.0 | 27-44-01-11 |
| ECLASS 15.0 | 27-44-01-11 | | |

Disegno quotato

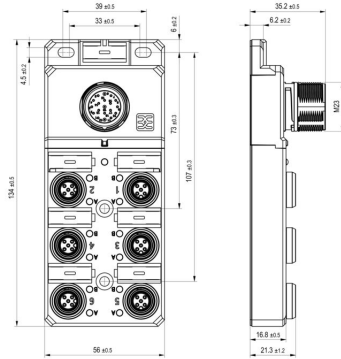

Disegno dettagliato

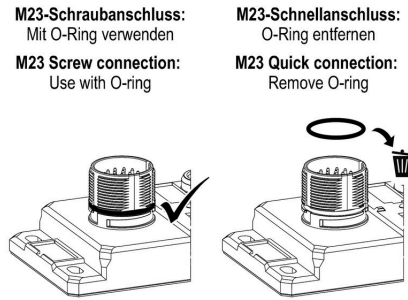

Schema dei poli

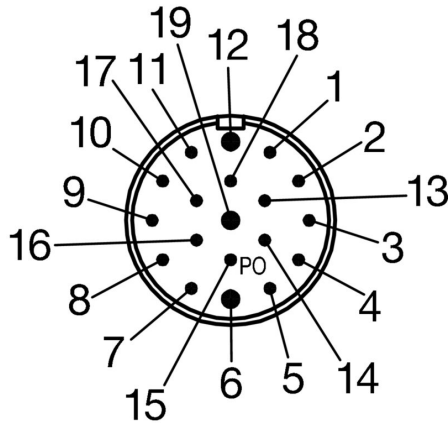

Schema dei poli

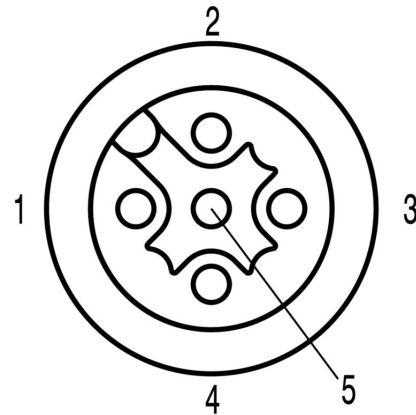

Schema elettrico

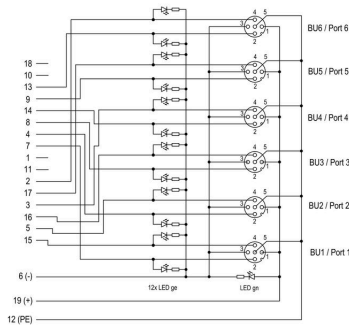

SAI-06D-VP3V-5A-P12L-PNP

Weidmüller Interface GmbH & Co. KG
 Klingenbergstraße 26
 D-32758 Detmold
 Germany

www.weidmueller.com

Accessori

neutra



ESG è il marcatore di comprovata qualità in formato MultiCard, utilizzabile su molti apparecchi conosciuti. Il risultato consiste in una siglatura per dispositivi d'alta qualità, con un aspetto nitido.

Sono disponibili diverse tipologie per dispositivi di vari produttori, come Siemens, ABB, Beckhoff e altri.

Riepilogo dei vantaggi:

- Marcatori per impiego universale, marcatori autoadesivi o ad innesto, a seconda del tipo
- Per apparecchiature allineate, ad esempio gli interruttori automatici, sono disponibili marcatori ESG da bloccare sulle guide portacartellini
- Stampa personalizzata in qualità laser secondo le indicazioni

Per simboli speciali: Si prega di inviarci un file del nostro software di siglatura M-Print PRO o M-Print PRO Online (senza installazione) per le vostre specifiche di siglatura.

Dati generali per l'ordinazione

| | | |
|-------------|----------------------------|--|
| Tipo | ESG 9/20 MC NE WS | Versione |
| N. d'ordine | 1609940000 | ESG, Siglatura di apparecchi x 20 mm, PA 66, Colori: bianco, |
| GTIN (EAN) | 4008190203528 | innestabile |
| CPZ | 200 ST | |

PUSH IN

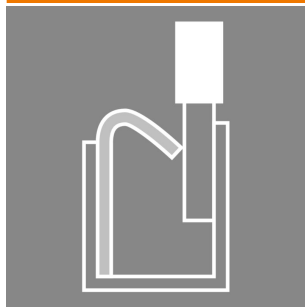

Al giorno d'oggi i cavi con lunghezze personalizzabili sono molto richiesti. In risposta a questa esigenza, Weidmüller offre una vasta gamma di connettori ad innesto per il libero confezionamento.

Connettori maschio e femmina confezionabili liberamente per collegamenti M8, M12, M16 e 7/8" estremamente robusti e ideali, ad esempio, per la costruzione di macchine. I connettori M12 offrono la scelta tra 5 diversi sistemi di collegamento.

Dati generali per l'ordinazione

| | | |
|-------------|----------------------------|--|
| Tipo | SAISGP-P-5A-4/8-P12 | Versione |
| N. d'ordine | 3153330000 | Connettore collegabile al campo, M12 Push-Pull |
| GTIN (EAN) | 4099987636209 | |
| CPZ | 1 ST | |
| Tipo | SAISWP-P-5A-4/8-P12 | Versione |
| N. d'ordine | 3153340000 | Connettore collegabile al campo, M12 Push-Pull |
| GTIN (EAN) | 4099987636216 | |
| CPZ | 1 ST | |

Accessori**M12**

Le calotte di protezione proteggono dagli influssi esterni i punti d'innesto non occupati.

Dati generali per l'ordinazione

| | | | |
|-------------|----------------------------|---------------------------------------|--|
| Tipo | SAI-SK-M12-PushPull | Versione | |
| N. d'ordine | 3123470000 | Gruppi protetti, Cappuccio protettivo | |
| GTIN (EAN) | 4099987270120 | | |
| CPZ | 1 ST | | |