

SAIEND CAN-M12 5P A-COD

Weidmüller Interface GmbH & Co. KG
Klingenbergstraße 26
D-32758 Detmold
Germany

www.weidmueller.com



Weidmüller propone un'ampia gamma di utensili e accessori per il cablaggio dei sensori-attuatori.

Dati generali per l'ordinazione

Versione	Gruppi protetti, SAI Active, Accessori, Connettore per sensori/attuatori
N. d'ordine	1784760000
Tipo	SAIEND CAN-M12 5P A-COD
GTIN (EAN)	4032248191840
CPZ	1 Pieza

SAIEND CAN-M12 5P A-COD

Weidmüller Interface GmbH & Co. KG
 Klingenbergstraße 26
 D-32758 Detmold
 Germany

www.weidmueller.com

Dati tecnici

Omologazioni

Omologazioni



ROHS Conforme

Dimensioni e pesi

Peso netto 10 g

Temperature

Temperatura di magazzino Temperatura d'esercizio -25 °C...85 °C

Conformità ambientale del prodotto

Stato conformità RoHS Conforme con esenzione
 Esenzione RoHS (se applicabile/nota) 6c
 REACH SVHC Lead 7439-92-1
 SCIP 1c533b66-fcff-4da5-b89f-fd55fbf5cb55

Dati tecnici del cavo

Numero di poli 5

Dati tecnici generali

Filettatura del collegamento	M12	Versione	Connettore maschio, diritto
Grado di protezione	IP67, IP68	Cicli di inserimento	≥ 100
Grado di lordura	3		

Classificazioni

ETIM 8.0	EC000448	ETIM 9.0	EC000448
ETIM 10.0	EC000448	ECLASS 14.0	19-07-04-03
ECLASS 15.0	19-07-04-03		

SAIEND CAN-M12 5P A-COD

Weidmüller Interface GmbH & Co. KG
Klingenbergstraße 26
D-32758 Detmold
Germany

www.weidmueller.com

Disegni

Disegno quotato

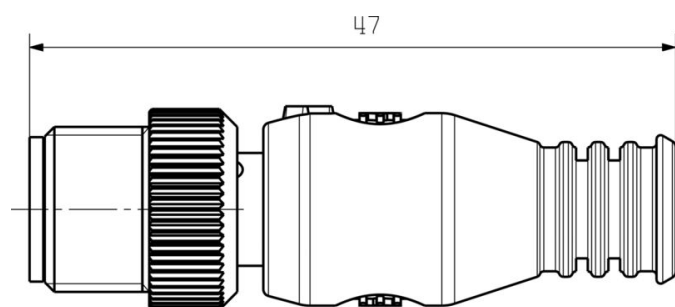

Schema dei poli

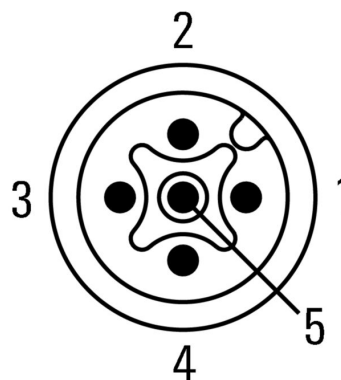

Schema elettrico

