

**IE-CD-V14MHYB-10P-FJ****Weidmüller Interface GmbH & Co. KG**

Klingenbergstraße 26

D-32758 Detmold

Germany

www.weidmueller.com



Scatola di giunzione, versione FreeCon per connettori PushPull Var. 14 secondo IEC 61076-3-117 in metallo con ibrido a 10 poli Inserto

**Dati generali per l'ordinazione**

|             |  |
|-------------|--|
| Versione    | Preso di collegamento, FreeCon, Ibrido, Modulo, IP65 |
| N. d'ordine | <a href="#">1068850000</a>                           |
| Tipo        | IE-CD-V14MHYB-10P-FJ                                 |
| GTIN (EAN)  | 4032248823925  |
| CPZ         | 1 Pieza  |

## IE-CD-V14MHYB-10P-FJ

Weidmüller Interface GmbH &amp; Co. KG

Klingenbergstraße 26

D-32758 Detmold

Germany

www.weidmueller.com

## Dati tecnici

## Omologazioni

Omologazioni



|                            |                             |
|----------------------------|-----------------------------|
| ROHS                       | Conforme                    |
| UL File Number Search      | <a href="#">Sito web UL</a> |
| N&deg; Certificato (cULus) | E316369                     |

## Dimensioni e pesi

|                     |        |                      |             |
|---------------------|--------|----------------------|-------------|
| Profondità          | 100 mm | Profondità (pollici) | 3.937 inch  |
| Posizione verticale | 52 mm  | Altezza (pollici)    | 2.0472 inch |
| Larghezza           | 41 mm  | Larghezza (pollici)  | 1.6142 inch |
| Peso netto          | 372 g  |                      |             |

## Temperature

|                          |                |                         |                |
|--------------------------|----------------|-------------------------|----------------|
| Temperatura di magazzino | -40 °C...75 °C | Temperatura d'esercizio | -40 °C...70 °C |
| Temperatura di posa      |                |                         |                |

## Conformità ambientale del prodotto

|                                      |                                      |
|--------------------------------------|--------------------------------------|
| Stato conformità RoHS                | Conforme con esenzione               |
| Esenzione RoHS (se applicabile/nota) | 6c                                   |
| REACH SVHC                           | Lead 7439-92-1                       |
| SCIP                                 | 67cf1078-beca-4687-860b-dc475a6ec24a |

## Dati generali

|                               |   |                   |  |
|-------------------------------|---|-------------------|--|
| Classe d'infiammabilità UL 94 | V-0   | Colori            | argento  |
| Materiale base della custodia | Profilato in alluminio,<br>Copertura: zinco<br>pressofuso, verniciato | Tipo di montaggio | 2 viti, per collegamenti a<br>sbalzo, Montaggio vite |
| Grado di protezione           | IP65  |                   |  |

## Standard generali

|                    |                         |                            |         |
|--------------------|-------------------------|----------------------------|---------|
| Connettori a norma | IEC 61076-3-117 Var. 14 | N&deg; Certificato (cULus) | E316369 |
|--------------------|-------------------------|----------------------------|---------|

## Dati tecnici dei connettori ibridi

|   |                                       |   |     |
|---|---------------------------------------|---|-----|
| Sezione di collegamento cavo, flessibile, 0.75 mm <sup>2</sup> max. (connettore ibrido) |                                       | Superficie di contatto (connettore ibrido) Oro su nichel                                |     |
| Diametro rivestimento, max. (connettore 10 mm ibrido)                                   |                                       | Cicli di innesto (connettore ibrido)  | 500 |
| Materiale di base della custodia (connettore ibrido)                                    | Pressogetto di zinco (flangia), PA 66 | Sezione di collegamento cavo, flessibile, AWG 20 max. (AWG) (conduttore ibrido)         |     |
| Schermatura (connettore ibrido)   | contatto schermatura a 360°           | Materiale guarnizione (connettore ibrido)NBR  |     |
| Tensione di dimensionamento (connettore ibrido) (DIN EN 61984)                          | 24 V                                  | Diametro rivestimento, min. (connettore 5 mm ibrido)                                    |     |
| Sezione di collegamento cavo, flessibile, AWG 27 min. (AWG) (conduttore ibrido)         |                                       | Materiale dei contatti (connettore ibrido) Lega di rame                                 |     |
| Resistenza di contatto (connettore ibrido)  | ≤ 10 mΩ                               | Sezione di collegamento cavo, flessibile, 0.08 mm <sup>2</sup> min. (connettore ibrido) |     |
| Grado di protezione (connettore ibrido)   | IP65                                  | Numero di poli  | 10  |

**IE-CD-V14MHYB-10P-FJ**

**Weidmüller Interface GmbH & Co. KG**  
Klingenbergstraße 26  
D-32758 Detmold  
Germany

[www.weidmueller.com](http://www.weidmueller.com)

**Dati tecnici**

Corrente nominale (connettore ibrido) 3 A per contatto

**Classificazioni**

|             |             |             |             |
|-------------|-------------|-------------|-------------|
| ETIM 8.0    | EC002597    | ETIM 9.0    | EC002597    |
| ETIM 10.0   | EC002597    | ECLASS 14.0 | 27-44-03-18 |
| ECLASS 15.0 | 27-44-03-18 |             |             |

**Disegni**

**Disegno quotato**

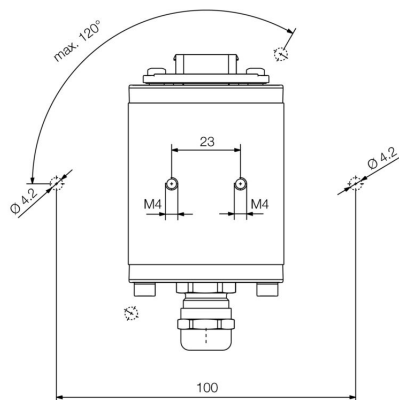

Bottom view

**Disegno quotato**

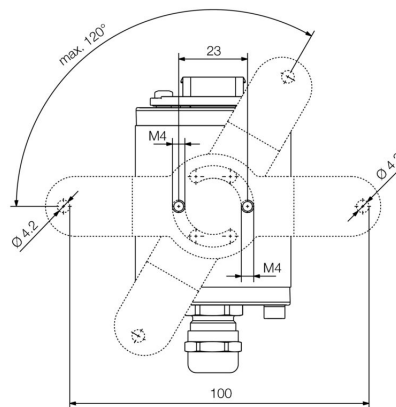

Bottom view with mounting foot

**Disegno quotato**

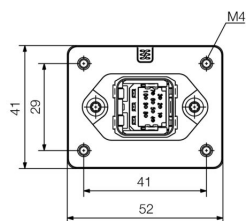

Front view

**Disegno quotato**

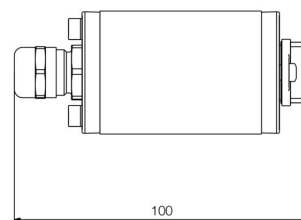

Side view

## IE-CD-V14MHYB-10P-FJ

**Weidmüller Interface GmbH & Co. KG**  
 Klingenbergstraße 26  
 D-32758 Detmold  
 Germany

www.weidmueller.com

## Accessori

### Piedino di montaggio per FreeCon



Anche in tema di accessori per Industrial Ethernet Weidmüller vi offre un assortimento completo: tutto da un unico fornitore.

Vantaggi:

- Utensili
- Tester
- Entrate cavi
- Chiavi per armadi
- Cartellini di siglatura
- Protezioni antipolvere
- Alimentatori
- Protezione contro le sovratensioni

### Dati generali per l'ordinazione

|             |                            |                                   |  |
|-------------|----------------------------|-----------------------------------|--|
| Tipo        | IE-CD-MA                   | Versione                          |  |
| N. d'ordine | <a href="#">1099580000</a> | Piede di montaggio, FreeCon, IP65 |  |
| GTIN (EAN)  | 4032248874040              |                                   |  |
| CPZ         | 10 ST                      |                                   |  |

### Calotte antipolvere



Per proteggere i vostri apparecchi da polvere e sporcizia.

### Dati generali per l'ordinazione

|             |                            |  |  |
|-------------|----------------------------|--|--|
| Tipo        | IE-BP-V14P                 | Versione                                     |  |
| N. d'ordine | <a href="#">1058310000</a> | Calotta di protezione per custodia a flangia |  |
| GTIN (EAN)  | 4032248799404              |  |  |
| CPZ         | 10 ST                      |  |  |

### Hybrid

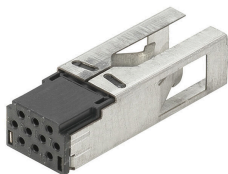

Ibrido, 10 poli. Utilizzi per la variante connettori plug-in 14

## IE-CD-V14MHYB-10P-FJ

**Weidmüller Interface GmbH & Co. KG**  
 Klingenbergstraße 26  
 D-32758 Detmold  
 Germany

www.weidmueller.com

## Accessori

### Dati generali per l'ordinazione

|             |                            |  |
|-------------|----------------------------|--|
| Tipo        | IE-BIC-HYB-P-0,2-300       | Versione                                 |
| N. d'ordine | <a href="#">1135160000</a> | Crimp contact, for flange insert, Hybrid |
| GTIN (EAN)  | 4032248915477              |  |
| CPZ         | 300 ST                     |  |
| Tipo        | IE-BIC-HYB-P-0,5-300       | Versione                                 |
| N. d'ordine | <a href="#">1096150000</a> | Crimp contact, for flange insert, Hybrid |
| GTIN (EAN)  | 4032248869114              |  |
| CPZ         | 300 ST                     |  |
| Tipo        | IE-BIC-HYB-P-0,75-300      | Versione                                 |
| N. d'ordine | <a href="#">1068970000</a> | Crimp contact, for flange insert, Hybrid |
| GTIN (EAN)  | 4032248823956              |  |
| CPZ         | 300 ST                     |  |

### Crimping tools



Pinza crimpatrice per contatti Weidmüller dei sistemi RSV e DSTV-HD

- cricchetto di sicurezza per una crimpatura di qualità
- possibilità di sbloccaggio in caso di manovre errate
- con battuta per l'esatto posizionamento dei contatti

### Dati generali per l'ordinazione

|             |                            |   |
|-------------|----------------------------|---|
| Tipo        | HTF HYB                    | Versione  |
| N. d'ordine | <a href="#">1119580000</a> | Utensile di compressione, Pinza crimpatrice per contatti, 0.08mm <sup>2</sup> , |
| GTIN (EAN)  | 4032248900626              | 1mm <sup>2</sup> , Crimpatura F o B   |
| CPZ         | 1 ST                       |   |

### Sets - hybrid

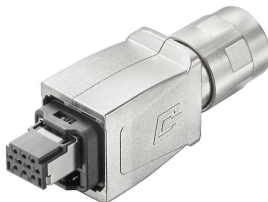

Connettori PushPull secondo IEC 61076-3-117 Var. 14 (PROFINET) in metallo incl. inserto ibrido

### Dati generali per l'ordinazione

|             |                            |  |
|-------------|----------------------------|--|
| Tipo        | IE-PS-V14M-HYB-10P         | Versione   |
| N. d'ordine | <a href="#">1072910000</a> | Connettore maschio ibrido, Cat.5 (ISO/IEC 11801) |
| GTIN (EAN)  | 4032248831128              |  |
| CPZ         | 10 ST                      |  |