

STRIPAX PLUS 2.5**Weidmüller Interface GmbH & Co. KG**

Klingenbergstraße 26

D-32758 Detmold

Germany

www.weidmueller.com



Pince à couper, dénuder et sertir les embouts en bande

- Couper
- Dénudage
- Sertissage
- entraînement automatique
- Le verrouillage forcé garantit la qualité du sertissage
- Possibilité de déverrouillage en cas de fausse manœuvre
- Travail rationnel : un seul outil pour préparer le câble d'où gain de temps
- Seules les bandes d'embouts liés Weidmüller, contenant chacune 50 pièces, peuvent être utilisées. L'utilisation d'embouts conditionnés en rouleaux peut entraîner des dysfonctionnements.

Informations générales de commande

Version	Outils à couper, à dénuder et à sertir, Outil de sertissage pour embouts, 0.5mm ² , 2.5mm ² , Sertissage trapézoïdal
Référence	902000000
Type	STRIPAX PLUS 2.5
GTIN (EAN)	4008190067267
Qté.	1 Pièce

STRIPAX PLUS 2.5

Weidmüller Interface GmbH & Co. KG
 Klingenbergstraße 26
 D-32758 Detmold
 Germany

www.weidmueller.com

Caractéristiques techniques

Dimensions et poids

Largeur	210 mm	Largeur (pouces)	8.2677 inch
Poids net	248.63 g		

Conformité environnementale du produit

Statut de conformité RoHS	Non affecté
REACH SVHC	Lead 7439-92-1
SCIP	2159813b-98fd-4068-b62a-bc89a046c012

Classifications

ETIM 8.0	EC002109	ETIM 9.0	EC002109
ETIM 10.0	EC002109	ECLASS 14.0	21-04-37-06
ECLASS 15.0	21-04-37-06		

Caractéristiques techniques

Description de l'article	Presse	Version	mécanique, sans compartiment amovible
--------------------------	--------	---------	---------------------------------------

Description du contact

Type de contact	Cosses tubulaires en bandes	Section du conducteur max. AWG	AWG 14
Section du conducteur min. AWG	AWG 20	Plage de sertissage, max.	2.5 mm ²
Plage de sertissage, min.	0.5 mm ²		

Données de l'outil - sertissage

Section de l'embout, max.	2.5 mm ²	Section de l'embout, min.	0.5 mm ²
Type de sertissage/-profil	Sertissage trapézoïdal		

STRIPAX PLUS 2.5

Weidmüller Interface GmbH & Co. KG
Klingenbergstraße 26
D-32758 Detmold
Germany

www.weidmueller.com

Dessins

Exemple d'utilisation

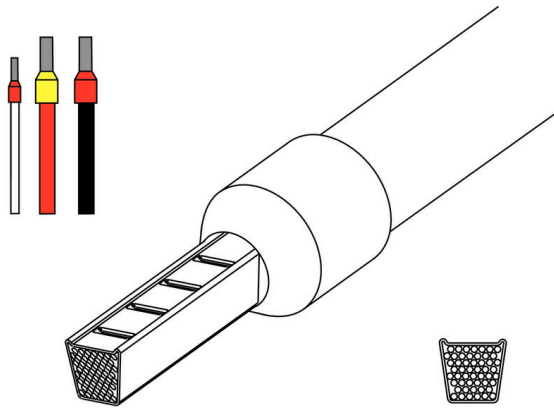

Exemple d'utilisation

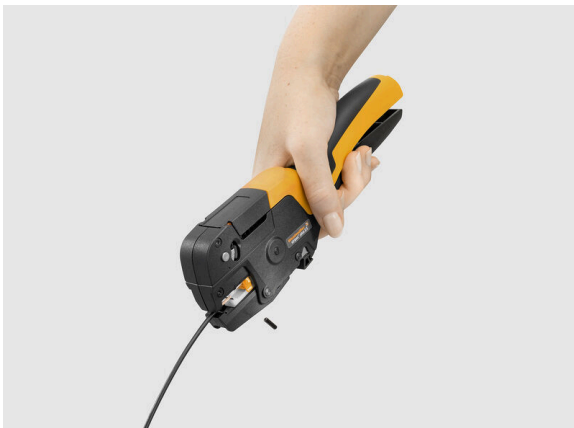

Exemple d'utilisation



STRIPAX PLUS 2.5

Weidmüller Interface GmbH & Co. KG
 Klingenbergstraße 26
 D-32758 Detmold
 Germany

Accessoires

www.weidmueller.com

Accessoires / pièces de rechange

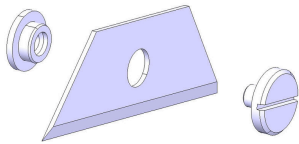

Pince à couper, dénuder et sertir les embouts en bande

- Couper
- Dénudage
- Sertissage
- entraînement automatique
- Le verrouillage forcé garantit la qualité du sertissage
- Possibilité de déverrouillage en cas de fausse manœuvre
- Travail rationnel : un seul outil pour préparer le câble d'où gain de temps
- Seules les bandes d'embouts liés Weidmüller, contenant chacune 50 pièces, peuvent être utilisées. L'utilisation d'embouts conditionnés en rouleaux peut entraîner des dysfonctionnements.

Informations générales de commande

Type	ERSATZMESSER STRIPAX PL	Version
Référence	9050340000	Spare cutting blade
GTIN (EAN)	4008190350949	
Qté.	5 ST	
Type	ERTE AIME SPX P II	Version
Référence	2917160000	Cutting blade
GTIN (EAN)	4099986548121	
Qté.	1 ST	

Embouts reliés



- Bandes d'embouts liés (50 pcs.)
- code couleur Weidmüller
- code couleur DIN

Informations générales de commande

Type	H0,5/14 OR BD	Version
Référence	9004270000	Embout, Norme, 10 mm, 8 mm, Orange
GTIN (EAN)	4008190091774	
Qté.	500 ST	
Type	H0,5/14D W BD	Version
Référence	9004280000	Embout, Norme, 10 mm, 8 mm, blanc
GTIN (EAN)	4008190162627	
Qté.	500 ST	
Type	H0,5/14T W BD	Version
Référence	9021930000	Embout, Norme, 10 mm, 8 mm, blanc
GTIN (EAN)	4008190262402	
Qté.	500 ST	

STRIPAX PLUS 2.5

Weidmüller Interface GmbH & Co. KG
 Klingenbergstraße 26
 D-32758 Detmold
 Germany

www.weidmueller.com

Accessoires

Type	H0,75/14 W BD	Version
Référence	9004290000	Embout, Norme, 10 mm, 8 mm, blanc
GTIN (EAN)	4008190006778	
Qté.	500 ST	
Type	H0,75/14D GR BD	Version
Référence	9004300000	Embout, Norme, 10 mm, 8 mm, gris
GTIN (EAN)	4008190154837	
Qté.	500 ST	
Type	H0,75/14T HBL BD	Version
Référence	9004310000	Embout, Norme, 10 mm, 8 mm, Bleu clair
GTIN (EAN)	4008190179298	
Qté.	500 ST	
Type	H1,0/14 GE BD	Version
Référence	9004320000	Embout, Norme, 10 mm, 8 mm, jaune
GTIN (EAN)	4008190167523	
Qté.	500 ST	
Type	H1,0/14D R BD	Version
Référence	9004330000	Embout, Norme, 10 mm, 8 mm, Rouge
GTIN (EAN)	4008190047498	
Qté.	500 ST	
Type	H1,0/14T R BD	Version
Référence	9021950000	Embout, Norme, 10 mm, 8 mm, Rouge
GTIN (EAN)	4008190262747	
Qté.	500 ST	
Type	H1,5/14 R BD	Version
Référence	9004340000	Embout, Norme, 10 mm, 8 mm, Rouge
GTIN (EAN)	4008190080723	
Qté.	500 ST	
Type	H1,5/14D SW BD	Version
Référence	9004350000	Embout, Norme, 10 mm, 8 mm, noir
GTIN (EAN)	4008190005474	
Qté.	500 ST	
Type	H1,5/14T SW BD	Version
Référence	9021960000	Embout, Norme, 10 mm, 8 mm, noir
GTIN (EAN)	4008190262389	
Qté.	500 ST	
Type	H2,5/14D BL BD	Version
Référence	9004360000	Embout, Norme, 12 mm, 8 mm, bleu
GTIN (EAN)	4008190083397	
Qté.	500 ST	
Type	H2,5/14T GR BD	Version
Référence	9004370000	Embout, Norme, 10 mm, 8 mm, gris
GTIN (EAN)	4008190052508	
Qté.	500 ST	

STRIPAX PLUS 2.5

Weidmüller Interface GmbH & Co. KG
 Klingenbergstraße 26
 D-32758 Detmold
 Germany

Accessoires

www.weidmueller.com

Accessoires / pièces de rechange

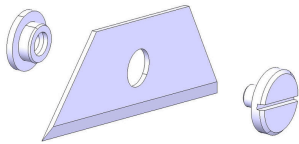

Pince à couper, dénuder et sertir les embouts en bande

- Couper
- Dénudage
- Sertissage
- entraînement automatique
- Le verrouillage forcé garantit la qualité du sertissage
- Possibilité de déverrouillage en cas de fausse manœuvre
- Travail rationnel : un seul outil pour préparer le câble d'où gain de temps
- Seules les bandes d'embouts liés Weidmüller, contenant chacune 50 pièces, peuvent être utilisées. L'utilisation d'embouts conditionnés en rouleaux peut entraîner des dysfonctionnements.

Informations générales de commande

Type	ERSATZMESSER STRIPAX PL	Version
Référence	9050340000	Spare cutting blade
GTIN (EAN)	4008190350949	
Qté.	5 ST	
Type	ERTE AIME SPX P II	Version
Référence	2917160000	Cutting blade
GTIN (EAN)	4099986548121	
Qté.	1 ST	