



Contacts à sertir de précision usinés pour M12X

Informations générales de commande

Version	Contact, sans, Mâle
Référence	2664880000
Type	IE-PIC-M12X-P-22/26
GTIN (EAN)	4050118765342
Qté.	100 Pièce

IE-PIC-M12X-P-22/26

Weidmüller Interface GmbH & Co. KG
 Klingenbergstraße 26
 D-32758 Detmold
 Germany

www.weidmueller.com

Caractéristiques techniques

Agréments

ROHS	Conforme
------	----------

Dimensions et poids

Poids net	0.05 g
-----------	--------

Conformité environnementale du produit

Statut de conformité RoHS	Conforme avec exemption
Exemption RoHS (le cas échéant/ connue)	6c
REACH SVHC	Lead 7439-92-1
SCIP	67cf1078-beca-4687-860b-dc475a6ec24a

Classifications

ETIM 8.0	EC002635	ETIM 9.0	EC002635
ETIM 10.0	EC002635	ECLASS 14.0	27-44-01-16
ECLASS 15.0	27-44-01-16		

Caractéristiques électriques - connecteurs débrochables à équiper

Nombre de pôles	1	Codage	Codage X
Section de raccordement	AWG 22 - AWG 26	LED	Non
Type de raccordement	Raccordement à sertir	Matériau des contacts	Alliage de cuivre, doré
Section de raccordement du conducteur, max.	0.14 mm ²	Section de raccordement du conducteur, min.	0.34 mm ²
Courant nominal	1 A	Degré de protection	IPO0
Raccordement du blindage	Non	Matériau de la bague fileté	Aucun(e)

Caractéristiques générales

Nombre de pôles	1	Raccordement 1	M12 Contact
Raccordement 2	Crimp	Filetage du raccordement	sans
Matériau des contacts	Alliage de cuivre, doré	Degré de protection	IPO0

Propriétés électriques

Résistance de contact	≤ 10 mΩ
-----------------------	---------

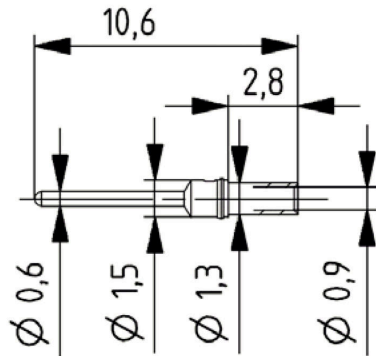

Accessoires

...pour M12



Weidmüller offre une vaste gamme d'outils et d'accessoires pour le câblage des câbles capteurs externes / actionneurs.

Informations générales de commande

Type	SAI-TMCSK	Version	
Référence	1381690000	Presse, Sertissage avec 4 empreintes	
GTIN (EAN)	4050118183870		
Qté.	1 ST		