

USB2.0A R1V 2.5N4 TY BK

Weidmüller Interface GmbH & Co. KG

Klingenbergstraße 26

D-32758 Detmold

Germany

www.weidmueller.com



L'USB comme interface de données fiable pour votre périphérique dans le cadre d'un usage industriel. En raison des nombreux avantages, les alvéoles de test USB sont toujours les plus utilisées dans l'industrie électrique.

La vaste gamme de composants USB-A, -B - C et -Micro permet une forme d'appareil à l'épreuve du temps avec des vitesses allant jusqu'à 10 Gbit/s. Nos alvéoles de test PCB USB prennent en charge les standards robustes USB 2.0, 3.0 et 3.1 pour un transfert de données rapide et facile.

Les connecteurs individuels répondent aux exigences de résistance élevée et fournissent une technique de raccordement fiable.

- Jusqu'à 10,000 cycles d'enfichage
- Systèmes de soudure THT, THR ou SMD
- Disponible en formes 180° (verticale) ou 90° (horizontale/à plat)
- Version emballée sur plateau (TY) ou en rouleau (Tape-on-Reel, RL)
- Couche d'or renforcée pour une protection contre la corrosion améliorée
- Prise en charge des alvéoles de test USB 3.1 avec vitesse de transmission de 10 Gbit/s pour un transfert rapide de données
- Les alvéoles de test USB-C permettent un branchement sans erreur grâce à une forme boîtier symétrique
- Fonctionnement plug & play robuste - branchez et débranchez sans arrêter ou redémarrer le système

Informations générales de commande

Version	Données OMNIMATE - Prise USB, Connecteur pour circuit imprimé, USB 2.0, Type A, 480 Mbit/s, Raccordement soudé THT/THR, 180°, Cycles d'enfichage: ≥ 1500, Nombre de pôles: 4, LCP, Or sur nickel, Tablette (assemblage à la main)
Référence	2563730000
Type	USB2.0A R1V 2.5N4 TY BK
GTIN (EAN)	4050118572346
Qté.	100 Pièce
Emballage	Tablette (assemblage à la main)
Statut de livraison	Cet article ne sera plus disponible à l'avenir.
Disponible jusqu'à	2025-11-01T00:00:00+01:00

USB2.0A R1V 2.5N4 TY BK

Weidmüller Interface GmbH & Co. KG

Klingenbergstraße 26

D-32758 Detmold

Germany

www.weidmueller.com

Caractéristiques techniques

Agréments

ROHS Conforme

Dimensions et poids

Profondeur	7.12 mm	Profondeur (pouces)	0.2803 inch
Hauteur	19.3 mm	Hauteur (pouces)	0.7598 inch
Hauteur version la plus basse	15 mm	Largeur	14.5 mm
Largeur (pouces)	0.5709 inch	Poids net	2.5 g

Conformité environnementale du produit

Statut de conformité RoHS Conforme
 REACH SVHC Pas de SVHC au-dessus de 0,1 % en poids

Classifications

ETIM 8.0	EC002637	ETIM 9.0	EC002637
ETIM 10.0	EC002637	ECLASS 14.0	27-46-02-01
ECLASS 15.0	27-46-02-01		

Propriétés électriques

Rigidité diélectrique, contact - contact	500 V AC	Résistance d'isolation	≥ 1000 MΩ
Tension nominale	30 V	Courant nominal	1,5 A @ 250 V AC

Caractéristiques du système

Nombre de pôles	4	LED	Non
Longueur du picot à souder (l)	2.9 mm	Montage sur le circuit imprimé	Raccordement soudé THT/THR
Pas en pouces (P)	0.079 "	Matériau de blindage	Laiton
Blindage	Oui	Fermeture latérale, propriété	Brides à souder
Force d'enfichage/pôle, max.	35 N	Vitesse de transmission	480 Mbit/s
Force d'extraction/pôle, max.	10 N	Nombre de picots par pôle	1
Type de raccordement	Raccordement soudé	Famille de produits	Données OMNIMATE - Prise USB
Pas en mm (P)	2.00 mm	Degré de protection	IP20
Cycles d'enfichage	≥ 1500	Angle de sortie	180°
Surface de blindage	nickelé	Languettes de blindage	aucun
Catégorie de puissance	480 Mbps	Système de soudure	Soudure par refusion, Soudure manuelle, Soudure à la vague
Dimensions du picot à souder	octogonal	Tolérance sur la position du picot à souder	± 0,1 mm

Données des matériaux

Matériau isolant	LCP	Couleur	noir
Tableau des couleurs (similaire)	RAL 9011	Groupe de matériaux isolants	II
Indice de Poursuite Comparatif (CTI)	≥ 500	Résistance d'isolation	≥ 1000 MΩ
Moisture Level (MSL)	1	Classe d'inflammabilité selon UL 94	V-0
Matériau de base du contact	Bronze phosphoreux	Matériau des contacts	Alliage de cuivre
Surface du contact	Or sur nickel	Structure en couches du contact mâle	30...80 μ" Ni / ≥ 30 μ" Au
Température de stockage, min.	-20 °C	Température de stockage, max.	60 °C
Température de fonctionnement, min.	-40 °C	Température de fonctionnement, max.	85 °C

USB2.0A R1V 2.5N4 TY BK

Weidmüller Interface GmbH & Co. KG
Klingenbergstraße 26
D-32758 Detmold
Germany

www.weidmueller.com

Caractéristiques techniques

Emballage

Emballage	Tablette (assemblage à la main)	Longueur VPE	269.00 mm
Largeur VPE	241.00 mm	Hauteur VPE	13.00 mm

Note importante

Remarques

USB2.0A R1V 2.5N4 TY BK

Weidmüller Interface GmbH & Co. KG
 Klingenbergstraße 26
 D-32758 Detmold
 Germany

www.weidmueller.com

Dessins

Dessin coté

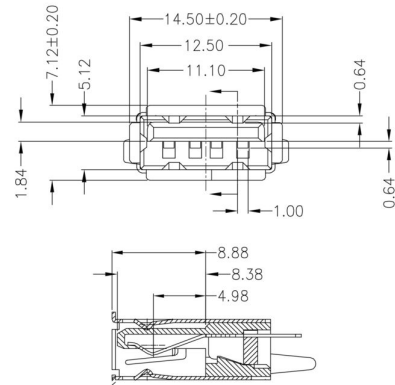

Dessin coté

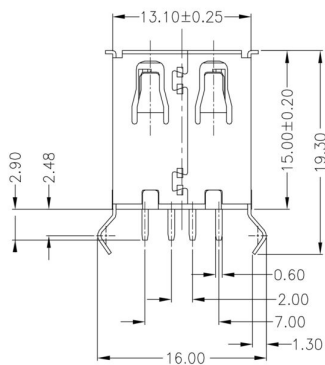

Dessin coté

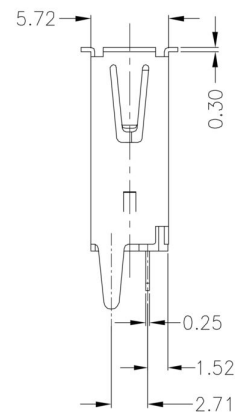

Dessin coté

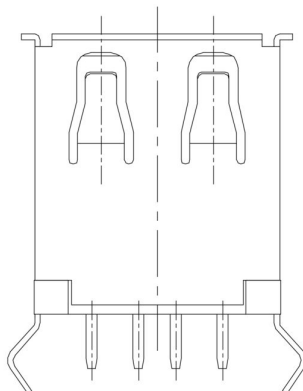

Conception de la plaque de circuit imprimé

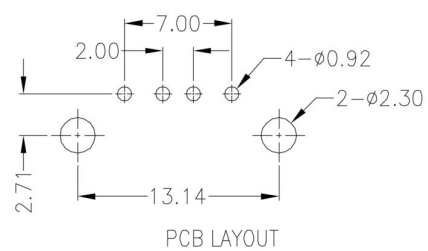

USB2.0A R1V 2.5N4 TY BK

Weidmüller Interface GmbH & Co. KG
 Klingenbergstraße 26
 D-32758 Detmold
 Germany

Dessins

www.weidmueller.com

Légende

Code	Description	Options	Meaning
USB	USB3.0A R1V 3.0N4 TY BL		
3.0A		2.0A 3.0A	USB 2.0 Type A USB 3.0 Type A
R		R S T	Through Hole Reflow - THR Soldering process: Wave or Reflow soldering S Surface Mount Technology - SMT Soldering process: Reflow soldering T Through Hole Technology - THT Soldering process: Wave
1		1 21; 41; ...	1 Port multi ports about each other, Multilevel
V		H U V	H orizontal (90°, side entry) Horizontal, U pright 90° V ertical (180°, top entry)
3.0		3.2 1.6 D	3.2 mm 1.6 mm SMD
N		N	no use
4		4	1 = 3µ", 2 = 6µ", 3 = 15µ", 4 = 30µ" , 5 = 50µ"
TY		TY RL TU	T ray in box (manual assembly) Tape on R eel (automated assembly) T ube
BL		BL BK WH SO	blue (plastic) black (plastic) white (plastic) customized product