

UC20-WL2000-AC-CAN

Weidmüller Interface GmbH & Co. KG
 Klingenbergstraße 26
 D-32758 Detmold
 Germany

www.weidmueller.com



Las modernas aplicaciones de IoT requieren una automatización potente y flexible. El portafolio de u-mation ofrece un ecosistema de hardware a prueba de futuro con controles modulares y potentes para escenarios industriales y de IIoT exigentes. Las arquitecturas multinúcleo, el sistema operativo abierto u-OS y una amplia gama de interfaces permiten el control en tiempo real de alta precisión, la adquisición de datos y edge computing en un único sistema. Los módulos E/S compatibles, las soluciones de ingeniería compactas y las puertas de enlace IoT seguras permiten ampliar cualquier aplicación de manera escalable. Los kits de inicio y los accesorios facilitan una puesta en marcha rápida y respaldan procesos de desarrollo eficientes.

Datos generales para pedido

Versión	AutomationController, Web-based, u-control 2000 web, CAN interface, integrated engineering tools: u-create web for PLC - (real-time system) & IIoT applications and CODESYS (u-OS) compatible, Dual Core ARM Cortex A9, 624 MHz, 512 Mbyte RAM, -20 °C...55 °C, IP20
Código	2928020000
Tipo	UC20-WL2000-AC-CAN
GTIN (EAN)	4099986655720
Cantidad	1 Pieza

UC20-WL2000-AC-CAN

Weidmüller Interface GmbH & Co. KG
 Klingenbergstraße 26
 D-32758 Detmold
 Germany

www.weidmueller.com

Datos técnicos

Homologaciones

Homologaciones



ROHS Conformidad

Dimensiones y pesos

Profundidad	76 mm	Profundidad (pulgadas)	2.9921 inch
Altura	120 mm	Altura (pulgadas)	4.7244 inch
Anchura	52 mm	Anchura (pulgadas)	2.0472 inch
Medida de fijación, altura	120 mm	Peso neto	232 g

Temperaturas

Temperatura de almacenamiento	-40 °C ... +85 °C	Temperatura de servicio	-20 °C...55 °C
-------------------------------	-------------------	-------------------------	----------------

Conformidad medioambiental del producto

Estado de cumplimiento de la directiva RoHS	Conforme con exención
Exención RoHS (si procede/conocida)	7a, 7cl
REACH SVHC	Lead 7439-92-1, 6,6'-di-tert-butyl-2,2'-methylenedi-p-cresol 119-47-1
SCIP	b2baa72f-7638-44ad-b8eb-76854d0293dc

Alimentación

Corriente de alimentación para IENTRADA (línea de corriente de entrada), máx.	5 A	Consumo de corriente desde I _{sys} , typ.	116 mA
Tensión de alimentación para salidas	24 V DC +20 %/ -15 %	Tensión de alimentación y entradas	24 V DC +20 %/ -15 %
Corriente de alimentación para ISALIDA (línea de corriente de salida), máx.	5 A		

Datos de conexión

Tipo de conexión	PUSH IN, Interfaz CAN (tipo B2CF 3.50/180LR)
------------------	--

Datos del sistema

Tipo de módulo	Control	Interfaz	1x CAN (optional), 2x 1 Gbps (RJ45)
Número máx. de módulos	64	Interfaz para la configuración	Micro USB 2.0
Procesador	Dual Core ARM Cortex A9, 624 MHz, 512 Mbyte RAM	Conexión	PUSH IN
Herramienta de ingeniería	u-create web, u-OS	Entorno de programación	basado en la Web
Memoria (Flash)	8 GB, 32 GB via microSD	Reloj en tiempo real	Alimentado por batería
Protocolo bus de campo	CANopen	Velocidad de transmisión bus de backplane, máx.	48 MBit/s

Datos generales

Grado inflamabilidad según UL 94	V-0	Carril de montaje	TS 35
----------------------------------	-----	-------------------	-------

Datos técnicos

Garantía

Período	1 año
---------	-------

Indicación importante

Información de producto	The matching end brackets are included with the control.
-------------------------	--

Clasificaciones

ETIM 8.0	EC000236	ETIM 9.0	EC000236
ETIM 10.0	EC000236	ECLASS 14.0	27-24-22-07
ECLASS 15.0	27-24-22-07		

UC20-WL2000-AC-CAN

Weidmüller Interface GmbH & Co. KG
 Klingenbergstraße 26
 D-32758 Detmold
 Germany

Dibujos

www.weidmueller.com

Block diagram

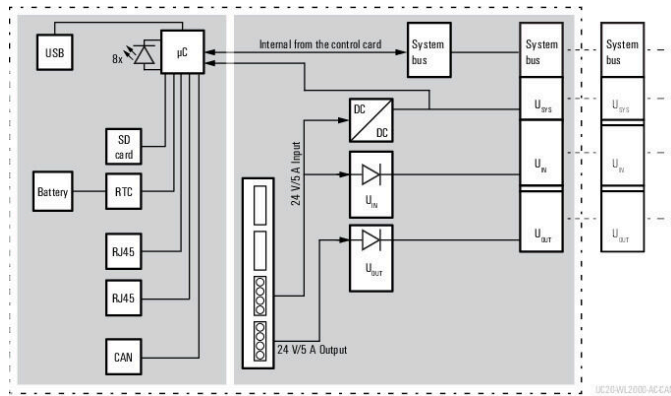

Connection diagram

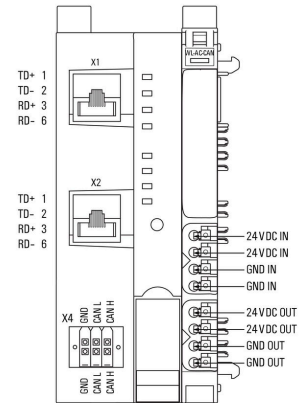

UC20-WL2000-AC-CAN

Weidmüller Interface GmbH & Co. KG
Klingenbergstraße 26
D-32758 Detmold
Germany

www.weidmueller.com

Accesorios

Accesorios



Accesorios del sistema

Descubre una amplia gama de accesorios para tu sistema u-remote: el complemento ideal para que tus aplicaciones sean aún más eficaces y flexibles.

Datos generales para pedido

Tipo	UR20-EBK-ACC	Versión	
Código	1346610000	End bracket, ,	
GTIN (EAN)	4050118151596		
Cantidad	5 ST		
Tipo	UR20-SM-ACC	Versión	
Código	1339920000	Cover, ,	
GTIN (EAN)	4050118144727		
Cantidad	20 ST		

Blank



Datos generales para pedido

Tipo	PM 2.7/2.6 MC NE WS	Versión	
Código	1323710000	OMNIMATE Signal - Serie PM, Señalizadores de punto de conexión,	
GTIN (EAN)	4050118126778	2.7 x 2.6 mm, Paso en mm (P): 3.50 Weidmueller, blanco	
Cantidad	960 ST		

Impresión especial



UC20-WL2000-AC-CAN

Weidmüller Interface GmbH & Co. KG
 Klingenbergstraße 26
 D-32758 Detmold
 Germany

www.weidmueller.com

Accesorios

Datos generales para pedido

Tipo	PM 2.7/2.6 MC SDR	Versión	
Código	1323700000	OMNIMATE Signal - Serie PM, Señalizadores de punto de conexión,	
GTIN (EAN)	4050118126761	2.7 x 2.6 mm, Paso en mm (P): 3.50 Weidmueller, bajo demanda	
Cantidad	192 ST		

Blank



El señalizador Dekafix (DEK) es un señalizador universal para todos los tipos de conectores y grupos electrónicos. El sistema está especialmente indicado para series de números cortas y ofrece una gran variedad de señalizadores ya impresos.

Tiras para instalación rápida en un solo paso. La impresión es perfectamente legible, de alto contraste y está disponible en varios anchos.

- Amplia gama de señalizadores listos para usar
- Tiras para instalación rápida
- Los señalizadores son aptos para todo tipo de conectores Weidmüller
- Disponible como MultiCard sin imprimir o con impresión estándar

Impresión especial: Envíe un archivo del software de señalización M-Print PRO o M-Print PRO Online (sin instalación) con sus especificaciones de señalización.

Datos generales para pedido

Tipo	DEK 5/8-11.5 MC NE WS	Versión	
Código	1341630000	Dekafix, Terminal marker, 5 x 8 mm, Paso en mm (P): 8.00	
GTIN (EAN)	4050118145946	Weidmueller, blanco	
Cantidad	500 ST		

Impresión especial



El señalizador Dekafix (DEK) es un señalizador universal para todos los tipos de conectores y grupos electrónicos. El sistema está especialmente indicado para series de números cortas y ofrece una gran variedad de señalizadores ya impresos.

Tiras para instalación rápida en un solo paso. La impresión es perfectamente legible, de alto contraste y está disponible en varios anchos.

- Amplia gama de señalizadores listos para usar
- Tiras para instalación rápida
- Los señalizadores son aptos para todo tipo de conectores Weidmüller
- Disponible como MultiCard sin imprimir o con impresión estándar

Impresión especial: Envíe un archivo del software de señalización M-Print PRO o M-Print PRO Online (sin instalación) con sus especificaciones de señalización.

UC20-WL2000-AC-CAN

Weidmüller Interface GmbH & Co. KG
Klingenbergstraße 26
D-32758 Detmold
Germany

www.weidmueller.com

Accesorios

Datos generales para pedido

Tipo	DEK 5/8-11.5 MC SDR	Versión	
Código	1341610000	Dekafix, Terminal marker, 5 x 8 mm, Paso en mm (P): 8.00	
GTIN (EAN)	4050118146059	Weidmueller, bajo demanda	
Cantidad	100 ST		

Accesorios

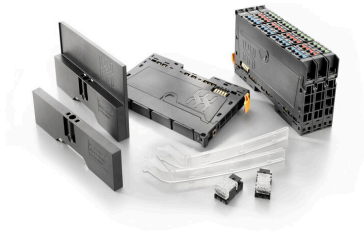

Accesorios del sistema

Descubre una amplia gama de accesorios para tu sistema u-remote: el complemento ideal para que tus aplicaciones sean aún más eficaces y flexibles.

Datos generales para pedido

Tipo	IE-USB-A-MICRO-1.8M	Versión	
Código	1487980000	Cable USB, USB A, USB Micro, PVC, 1.8 m	
GTIN (EAN)	4050118298451		
Cantidad	1 ST		

Accesorios

Servicio de acceso remoto u-link



El servicio de acceso remoto Weidmüller u-link ofrece una posibilidad sencilla de acceder de forma segura a dispositivos ethernet en una red remota. Con el Servidor VPN u-link como servidor central de punto de encuentro, los clientes VPN (PC de servicio y dispositivos cliente Weidmüller u-link) siempre realizan una conexión saliente y, por tanto, se ajustan a los requisitos típicos de seguridad informática. Para garantizar la integridad de los datos, se utilizan bases de datos e instancias de servidor independientes para cada cuenta de cliente u-link (aislamiento seguro del cliente).

La comunicación entre el servidor de VPN u-link y los clientes remotos (equipos de servicio y dispositivos cliente u-link) tiene lugar a través de una conexión openVPN protegida por certificado.

El principio de u-link es "configurar en lugar de programar", el uso es intuitivo y no requiere conocimientos especializados.

Características:

- Acceso remoto VPN con un clic para los PC de servicio
- easyAccess: conexiones web, rdp o vnc a hosts remotos basados completamente en navegador para uso con tablet o smartphone
- Organización y Gestión de Grupos
- Topologías que incluyen dispositivos finales de terceros
- Gestión del firmware: indicación del estado del firmware de todos los routers y la opción de una actualización de firmware automatizada y controlada por tiempo
- Derechos de acceso individuales: configuración granular de los derechos de acceso a los dispositivos de la red de destino
- Amplio registro de eventos: presentación de todas las actividades en el portal u-link con amplias funciones de filtro y exportación
- Política de contraseñas: mayor seguridad mediante la especificación configurable de los requisitos mínimos de calidad y periodo de validez de las contraseñas

Weidmüller ofrece las siguientes variantes de uso y opciones adicionales para el Servicio de Acceso Remoto u-link:

Versión básica:

- Asignado automáticamente al registrarse en u-link.weidmueller.com
- Uso gratuito durante 6 meses, ampliado a 365 días al registrar un nuevo dispositivo cliente u-link
- Todas las características
- Usuarios ilimitados
- Máx. 50 dispositivos compatibles con u-link (puntos de acceso a una red remota)
- 1 conexión VPN simultánea
- Sin limitaciones de datos ni de velocidad (sujeto al uso normal del mercado)

Ampliaciones

- Dispositivos adicionales 50/100/250/500/1000 o más compatibles con u-link
- Conexiones VPN simultáneas adicionales
- China-VPN: conexión VPN segura y fiable desde y hacia China

Accesorios

Datos generales para pedido

Tipo	U-LINK-50-DEVICES-1Y	Versión
Código	2870090000	License code for u-link Remote Access Service., Adds 50 additional configurable u-link clients on Weidmüller hardware to the basic license and extends the period of the basic license accordingly.
GTIN (EAN)		
Cantidad	1 ST	
Tipo	U-LINK-100-DEVICES-1Y	Versión
Código	2870100000	License code for u-link Remote Access Service., Adds 100 additional configurable u-link clients on Weidmüller hardware to the basic license and extends the period of the basic license accordingly.
GTIN (EAN)		
Cantidad	1 ST	
Tipo	U-LINK-250-DEVICES-1Y	Versión
Código	2870110000	License code for u-link Remote Access Service., Adds 250 additional configurable u-link clients on Weidmüller hardware to the basic license and extends the period of the basic license accordingly.
GTIN (EAN)		
Cantidad	1 ST	
Tipo	U-LINK-500-DEVICES-1Y	Versión
Código	2870120000	License code for u-link Remote Access Service., Adds 500 additional configurable u-link clients on Weidmüller hardware to the basic license and extends the period of the basic license accordingly.
GTIN (EAN)		
Cantidad	1 ST	
Tipo	U-LINK-1000-DEVICES-1Y	Versión
Código	2924220000	License code for u-link Remote Access Service., Adds 1000 additional configurable u-link clients on Weidmüller hardware to the basic license and extends the period of the basic license accordingly.
GTIN (EAN)		
Cantidad	1 ST	
Tipo	U-LINK-1-CONNECTION-1Y	Versión
Código	2870130000	"VPN connection" licence code for u-link Remote Access Service. Can be used as an additional VPN connection or to extend the period of a VPN connection that has already been activated
GTIN (EAN)		
Cantidad	1 ST	
Tipo	U-LINK-CNSERVER-1Y	Versión
Código	2870140000	License code for u-link Remote Access Service., Allows the use of the server in China for a secure and reliable VPN connection to and from China.
GTIN (EAN)		
Cantidad	1 ST	

Crimping tools



Herramientas para prensar terminales tubulares con y sin aislamiento

- El enclavamiento por trinquete de retención garantiza un prensado de calidad
- Posibilidad de desenclavar el trinquete de retención en caso de manejo erróneo

Datos generales para pedido

Tipo	PZ 2.5 S	Versión
Código	2903690000	0.14mm ² , 2.5mm ² , Crimpado trapezoidal
GTIN (EAN)	4099986027008	
Cantidad	1 ST	