

## U-MAKER BOX RASPBERRY PI 4

**Weidmüller Interface GmbH & Co. KG**  
Klingenbergstraße 26  
D-32758 Detmold  
Germany

[www.weidmueller.com](http://www.weidmueller.com)



La caja u-maker es la base ideal para realizar tus propias aplicaciones con la Raspberry Pi. La caja modular y ampliable impresiona por sus numerosas funciones. Los accesorios internos permiten instalar componentes electrónicos, tarjetas de terceros y otros componentes. El soporte externo es compatible con accesorios sencillos de cámaras de acción. Esto permite montar la caja u-maker de forma flexible en muchos lugares o complementarla con accesorios externos.

### Datos generales para pedido

Versión	Carcasas para componentes electrónicos negro, Anchura: 120.4 mm
Código	<a href="#">2887690000</a>
Tipo	U-MAKER BOX RASPBERRY PI 4
GTIN (EAN)	4064675859970
Cantidad	1 Pieza

## U-MAKER BOX RASPBERRY PI 4

**Weidmüller Interface GmbH & Co. KG**  
 Klingenbergstraße 26  
 D-32758 Detmold  
 Germany

[www.weidmueller.com](http://www.weidmueller.com)

## Datos técnicos

### Homologaciones

ROHS Conformidad

### Dimensiones y pesos

Profundidad	120.4 mm	Profundidad (pulgadas)	4.7401 inch
Altura	35.5 mm	Altura (pulgadas)	1.3976 inch
Anchura	120.4 mm	Anchura (pulgadas)	4.7401 inch
Peso neto	133 g		

### Conformidad medioambiental del producto

Estado de cumplimiento de la directiva RoHS Conforme sin exención  
 REACH SVHC Sin SVHC por encima del 0,1 % en peso

### Datos del material

Grado inflamabilidad según UL 94 None Superficie Todos los demás  
 Material básico PA 66

### Datos generales

Color negro Tipo de protección IP20  
 Carta de colores (similar) RAL 9011

### Clasificaciones

ETIM 8.0	EC001031	ETIM 9.0	EC001031
ETIM 10.0	EC001031	ECLASS 14.0	27-19-02-04
ECLASS 15.0	27-19-02-04		

U-MAKER BOX RASPBERRY PI 4

Weidmüller Interface GmbH & Co. KG  
Klingenbergstraße 26  
D-32758 Detmold  
Germany

[www.weidmueller.com](http://www.weidmueller.com)

Dibujos

Dibujo

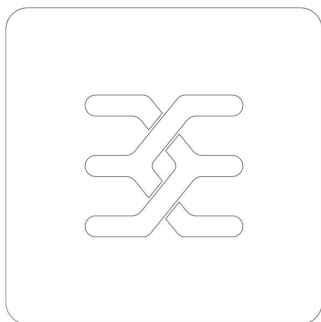

Dibujo

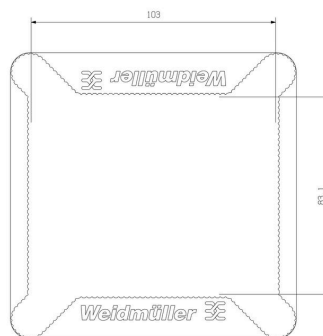

Dibujo

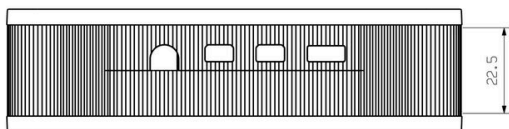

## U-MAKER BOX RASPBERRY PI 4

**Weidmüller Interface GmbH & Co. KG**  
Klingenbergstraße 26  
D-32758 Detmold  
Germany

[www.weidmueller.com](http://www.weidmueller.com)

## Accesorios

### Carcasa para Raspberry Pi



La caja u-maker es la base ideal para realizar tus propias aplicaciones con la Raspberry Pi. La caja modular y ampliable impresiona por sus numerosas funciones. Los accesorios internos permiten instalar componentes electrónicos, tarjetas de terceros y otros componentes. El soporte externo es compatible con accesorios sencillos de cámaras de acción. Esto permite montar la caja u-maker de forma flexible en muchos lugares o complementarla con accesorios externos.

### Datos generales para pedido

Tipo	U-MAKER BOX EXTENSION K...	Versión
Código	<a href="#">288770000</a>	Carcasas para componentes electrónicos negro, Anchura: 120.4 mm
GTIN (EAN)	4064675859987	
Cantidad	1 ST	