

UC20-M4000

Weidmüller Interface GmbH & Co. KG
 Klingenbergstraße 26
 D-32758 Detmold
 Germany

www.weidmueller.com



Con la serie u-control M, las soluciones de automatización pueden integrarse perfectamente en el IoT. Los potentes controladores también funcionan como dispositivos periféricos para proporcionar información local en la red y puede ampliarse mediante la conexión de módulos funcionales: ideal para aplicaciones de automatización e IIoT. El controlador u-control M4000 ofrece dos núcleos de CPU adicionales, dos interfaces Ethernet adicionales y más RAM, NV-RAM y memoria flash suficiente para edge computing complejo en automatización.

Datos generales para pedido

Versión	Automation and EDGE Controller, u-OS preinstalled, supports container-software, open, flexible, independently, Quad Core ARM Cortex A53, 1200 MHz, -40 °C...70 °C, IP20
Código	2839160000
Tipo	UC20-M4000
GTIN (EAN)	4064675446125
Cantidad	1 Pieza

UC20-M4000

Weidmüller Interface GmbH & Co. KG
 Klingenbergstraße 26
 D-32758 Detmold
 Germany

www.weidmueller.com

Datos técnicos

Homologaciones

Homologaciones



ROHS Conformidad

UL File Number Search [Sitio web UL](#)

N.º de certificado (cULusEX) E223527

Dimensiones y pesos

Profundidad	101 mm	Profundidad (pulgadas)	3.9764 inch
Altura	120 mm	Altura (pulgadas)	4.7244 inch
Anchura	80 mm	Anchura (pulgadas)	3.1496 inch
Medida de fijación, altura	120 mm	Peso neto	604 g

Temperaturas

Temperatura de almacenamiento	-40 °C ... +85 °C	Temperatura de servicio	-40 °C...70 °C
-------------------------------	-------------------	-------------------------	----------------

Probabilidad de avería

SIL según IEC 61508	Ninguno		
MTBF	28 a		
MTBF	De conformidad con la norma	MIL-HDBK-217-FN2	
	Tiempo de funcionamiento (horas), mín.	250188 h	
	Temperatura ambiente	50 °C	

Conformidad medioambiental del producto

Estado de cumplimiento de la directiva RoHS Conforme con exención

Exención RoHS (si procede/conocida) 6a, 6c, 7a, 7c

REACH SVHC 1, 2-dimethoxyethane; ethylene glycol dimethyl ether (EGDME) 110-71-4, 6,6'-di-tert-butyl-2,2'-methylenedi-p-cresol 119-47-1, Lead titanium trioxide 12060-00-3, Diboron trioxide 1303-86-2, Lead monoxide 1317-36-8, Lead 7439-92-1, Diphenyl(2,4,6-trimethylbenzoyl)phosphine oxide 75980-60-8

SCIP e072cb22-9158-42b9-8dad-1408ca2860c6

Alimentación

Corriente de alimentación para IENTRADA (línea de corriente de entrada) , máx. 10 A Consumo de corriente desde Isys, typ. 116 mA

Tensión de alimentación para salidas 24 V DC +20 %/ -15 % Tensión de alimentación y entradas 24 V DC +20 %/ -15 %

Corriente de alimentación para ISALIDA 10 A (línea de corriente de salida) , máx.

Datos de conexión

Sección de conexión del conductor, flexible, máx. (AWG) AWG 26 Sección de conexión del conductor, flexible, mín. (AWG) AWG 16

Sección de conexión del conductor, rígido, máx. (AWG) AWG 26 Sección de conexión del conductor, rígido, mín. (AWG) AWG 16

UC20-M4000

Weidmüller Interface GmbH & Co. KG

Klingenbergstraße 26

D-32758 Detmold

Germany

www.weidmueller.com

Datos técnicos

Tipo de conexión	PUSH IN	Sección de conexión del conductor, rígido, max.	1.5 mm ²
Sección de conexión del conductor, rígido, min.	0.14 mm ²	Sección de conexión del conductor, flexible, max.	1.5 mm ²
Sección de conexión del conductor, flexible, mín.	0.14 mm ²		

Datos del sistema

Tipo de módulo	Control	Interfaz	2x Host (USB-A 2.0), 4x 1 Gbps (RJ45)
Número máx. de módulos	64	Interfaz para la configuración	USB-C (3.1), MicroSD CARD
Posibilidad de ampliación de la memoria de datos de programa	Sí	Tamaño de la memoria de datos del programa	4 GB
Procesador	Quad Core ARM Cortex A53, 1200 MHz	Tamaño de la memoria de datos del usuario	16 GB
Conexión	PUSH IN	Herramienta de ingeniería	u-OS
Entorno de programación	CODESYS	Tipo de la memoria de datos del programa	DDR4
Memoria (Flash)	16 GB	Reloj en tiempo real	Alimentado por batería
Tipo de memoria de datos del usuario	eMMC	Protocolo bus de campo	EtherNet/IP, PROFINET

Datos generales

Grado inflamabilidad según UL 94	V-0		
Carril de montaje	TS 35		
Presión del aire (funcionamiento)	≥ 795 hPa según IEC 61131-2		
Temperatura de servicio dependiente de la instalación	Posición de montaje	horizontal	
	Altitud de operación, máx.	2000 m	
	Temperatura de funcionamiento	mín.	-40 °C
		máx.	70 °C
	Posición de montaje	vertical	
	Altitud de operación, máx.	2000 m	
	Temperatura de funcionamiento	mín.	-40 °C
		máx.	50 °C
	Posición de montaje	horizontal	
	Altitud de operación, máx.	3000 m	
	Temperatura de funcionamiento	mín.	-40 °C
		máx.	60 °C
Posición de montaje	vertical		
Altitud de operación, máx.	3000 m		
Temperatura de funcionamiento	mín.	-40 °C	
	máx.	50 °C	
Humedad del aire (transporte)	10% a 95%, sin condensación según IEC 61131-2		
Presión del aire (transporte)	≥ 700 hPa según IEC 61131-2		
Presión del aire (almacenamiento)	≥ 700 hPa según IEC 61131-2		
Humedad del aire (funcionamiento)	10% a 95%, sin condensación según IEC 61131-2		
Humedad del aire (almacenamiento)	10% a 95%, sin condensación según IEC 61131-2		

Garantía

Período	1 año
---------	-------

Indicación importante

Información de producto	The matching end brackets are included with the control.
-------------------------	--

Datos técnicos

Clasificaciones

ETIM 8.0	EC000236	ETIM 9.0	EC000236
ETIM 10.0	EC000236	ECLASS 14.0	27-24-22-07
ECLASS 15.0	27-24-22-07		

Block diagram

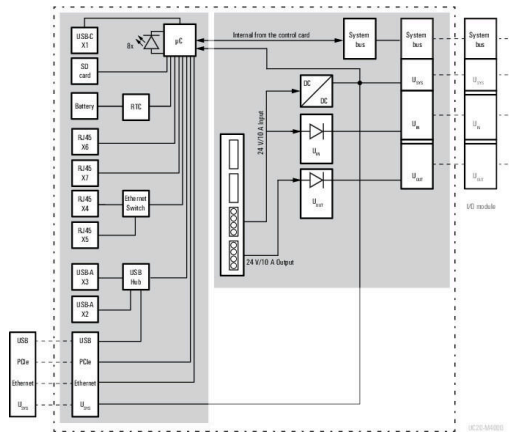

Connection diagram

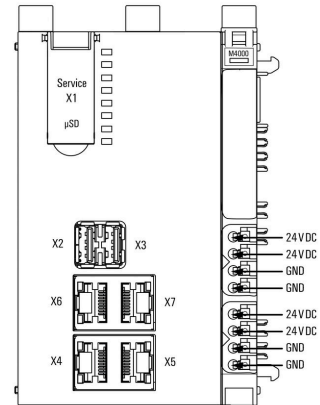

UC20-M4000

Weidmüller Interface GmbH & Co. KG
Klingenbergstraße 26
D-32758 Detmold
Germany

www.weidmueller.com

Accesorios

Accesorios



Accesorios del sistema

Descubre una amplia gama de accesorios para tu sistema u-remote: el complemento ideal para que tus aplicaciones sean aún más eficaces y flexibles.

Datos generales para pedido

Tipo	UR20-EBK-ACC	Versión	
Código	1346610000	End bracket, ,	
GTIN (EAN)	4050118151596		
Cantidad	5 ST		
Tipo	UR20-SM-ACC	Versión	
Código	1339920000	Cover, ,	
GTIN (EAN)	4050118144727		
Cantidad	20 ST		

Blank

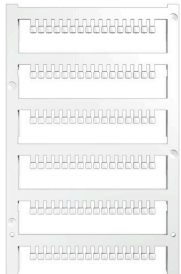

Datos generales para pedido

Tipo	PM 2.7/2.6 MC NE WS	Versión	
Código	1323710000	OMNIMATE Signal - Serie PM, Señalizadores de punto de conexión,	
GTIN (EAN)	4050118126778	2.7 x 2.6 mm, Paso en mm (P): 3.50 Weidmueller, blanco	
Cantidad	960 ST		

Impresión especial



UC20-M4000

Weidmüller Interface GmbH & Co. KG
 Klingenbergstraße 26
 D-32758 Detmold
 Germany

www.weidmueller.com

Accesorios

Datos generales para pedido

Tipo	PM 2.7/2.6 MC SDR	Versión	
Código	1323700000		OMNIMATE Signal - Serie PM, Señalizadores de punto de conexión,
GTIN (EAN)	4050118126761		2.7 x 2.6 mm, Paso en mm (P): 3.50 Weidmueller, bajo demanda
Cantidad	192 ST		

Blank



El señalizador Dekafix (DEK) es un señalizador universal para todos los tipos de conectores y grupos electrónicos. El sistema está especialmente indicado para series de números cortas y ofrece una gran variedad de señalizadores ya impresos.

Tiras para instalación rápida en un solo paso. La impresión es perfectamente legible, de alto contraste y está disponible en varios anchos.

- Amplia gama de señalizadores listos para usar
- Tiras para instalación rápida
- Los señalizadores son aptos para todo tipo de conectores Weidmüller
- Disponible como MultiCard sin imprimir o con impresión estándar

Impresión especial: Envíe un archivo del software de señalización M-Print PRO o M-Print PRO Online (sin instalación) con sus especificaciones de señalización.

Datos generales para pedido

Tipo	DEK 5/8-11.5 MC NE WS	Versión	
Código	1341630000		Dekafix, Terminal marker, 5 x 8 mm, Paso en mm (P): 8.00
GTIN (EAN)	4050118145946		Weidmueller, blanco
Cantidad	500 ST		

Impresión especial



El señalizador Dekafix (DEK) es un señalizador universal para todos los tipos de conectores y grupos electrónicos. El sistema está especialmente indicado para series de números cortas y ofrece una gran variedad de señalizadores ya impresos.

Tiras para instalación rápida en un solo paso. La impresión es perfectamente legible, de alto contraste y está disponible en varios anchos.

- Amplia gama de señalizadores listos para usar
- Tiras para instalación rápida
- Los señalizadores son aptos para todo tipo de conectores Weidmüller
- Disponible como MultiCard sin imprimir o con impresión estándar

Impresión especial: Envíe un archivo del software de señalización M-Print PRO o M-Print PRO Online (sin instalación) con sus especificaciones de señalización.

UC20-M4000

Weidmüller Interface GmbH & Co. KG
Klingenbergstraße 26
D-32758 Detmold
Germany

www.weidmueller.com

Accesorios

Datos generales para pedido

Tipo	DEK 5/8-11.5 MC SDR	Versión	
Código	1341610000	Dekafix, Terminal marker, 5 x 8 mm, Paso en mm (P): 8.00	
GTIN (EAN)	4050118146059	Weidmueller, bajo demanda	
Cantidad	100 ST		

Cable USB - USB A - USB C

Cables IE confeccionados



Datos generales para pedido

Tipo	IE-USB-A-C-2.0M	Versión	
Código	2838380020	Cable USB, USB A, USB C, PVC, 2 m	
GTIN (EAN)	4064675444329		
Cantidad	1 ST		

Crimping tools



Herramientas para prensar terminales tubulares con y sin aislamiento

- El enclavamiento por trinquete de retención garantiza un prensado de calidad
- Posibilidad de desenclavar el trinquete de retención en caso de manejo erróneo

Datos generales para pedido

Tipo	PZ 2.5 S	Versión	
Código	2903690000	0.14mm ² , 2.5mm ² , Crimpado trapezoidal	
GTIN (EAN)	4099986027008		
Cantidad	1 ST		