

## ITS 24-240VUC M7C PU10

**Weidmüller Interface GmbH & Co. KG**  
 Klingenbergstraße 26  
 D-32758 Detmold  
 Germany

www.weidmuller.com

### Imagen de producto

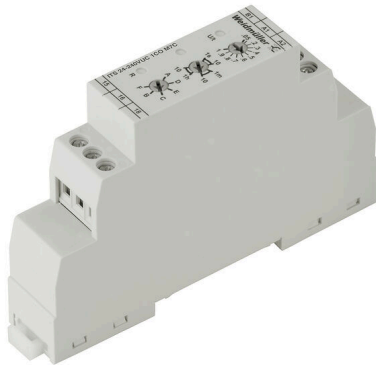

Similar a la ilustración

Relé de temporización multifuncional compacto para un ajuste sencillo de la señal de control. Con IT-TIMER, la gama de Weidmüller incluye un relé de temporización de alta eficiencia con entrada multitensión que combina diversas funciones con un tamaño compacto. Configurar las funciones del temporizador resulta especialmente fácil gracias a la tapa frontal plana, el indicador LED de estado fácil de leer y el funcionamiento con herramientas estándar. IT-TIMER cumple los requisitos de IEC 618121. Está diseñado para un rango de tensión de servicio de 24 V CC a 48 V CC o 24 V CA a 240 V CA y, por lo tanto, se puede utilizar en una gran variedad de aplicaciones.

- Alto nivel de funcionalidad en un tamaño compacto
- Funciones de temporización fáciles de configurar mediante herramientas estándar
- Se puede utilizar internacionalmente gracias al cumplimiento de la norma EN 618121
- Gracias a sus siete funciones de temporización para una gran variedad de aplicaciones, IT-TIMER es una solución inteligente para la aplicación que se requiera

### Datos generales para pedido

Versión	TEMPORIZADOR IT, Relé temporizador multifunción, con entrada de control independiente, Número de contactos: 1, Contacto conmutado, AgNi, Tensión de mando nominal: 24...48 V DC, 24...230 V AC, Intensidad permanente: 5 A, Conexión brida-tornillo
Código	<a href="#">2545120000</a>
Tipo	ITS 24-240VUC M7C PU10
GTIN (EAN)	4050118555066
Cantidad	10 Pieza

## ITS 24-240VUC M7C PU10

**Weidmüller Interface GmbH & Co. KG**  
 Klingenbergstraße 26  
 D-32758 Detmold  
 Germany

www.weidmueller.com

## Datos técnicos

### Homologaciones

Homologaciones



ROHS Conformidad

### Dimensiones y pesos

Profundidad	57.9 mm	Profundidad (pulgadas)	2.2795 inch
Altura	98 mm	Altura (pulgadas)	3.8583 inch
Anchura	17.5 mm	Anchura (pulgadas)	0.689 inch
Peso neto	48.2 g		

### Temperaturas

Temperatura de almacenamiento	-40 °C...70 °C	Temperatura ambiente	-25 °C...50 °C
Temperatura de servicio		Humedad	25 - 75%, no condensation

### Conformidad medioambiental del producto

Estado de cumplimiento de la directiva RoHS	Conforme sin exención
REACH SVHC	Sin SVHC por encima del 0,1 % en peso

### Lado de mando

Tensión de mando nominal	24...48 V DC, 24...230 V AC	Potencia nominal	8 VA @ 230 V AC, 0.4 W at 24 V DC
Indicador de estado	LED green (U/t): flashes when time runs, lights permanently with supply voltage applied, LED yellow (R): relay closed	Rangos de tiempo	0.05 s - 1 s, 0.5 s - 10 s, 3 s - 60 s, 0.5 min - 10 min, 3 min - 1 h, 0.5 h - 10 h
Exactitud de ajuste	5 %	Tiempo de ajuste retorno máx. en la interrupción de tensión	100 ms
Precisión básica	±6% (del valor final de la escala, para el rango de tiempo 0,05 s - 1 s), ±1,5% (del valor final de la escala, para todos los demás rangos de tiempo)	Duración mín. del impulso	50 ms
Exactitud de repetición	<0,5 % or ±5 ms		

### Lado de carga

Tensión nominal de conexión	250 V AC	Intensidad permanente	5 A
Tensión de conex. AC, max.	250 V	Tensión de conex. DC, max.	30 V
Potencia de conmutación AC (óhmica), máx.	1250 VA	Potencia de conmutación DC (óhmica), máx.	90 W
Tipo de contacto	1 CO contact (AgNi)	Vida útil mecánica	1 x 10 <sup>6</sup> switching cycles
Potencia de conexión mínima	10 mA @ 12 V, 100 mA @ 5 V		

## ITS 24-240VUC M7C PU10

**Weidmüller Interface GmbH & Co. KG**  
 Klingenbergstraße 26  
 D-32758 Detmold  
 Germany

www.weidmueller.com

## Datos técnicos

### Datos generales

Diseño	Cajas de instalación; 1 TE	Apto para montaje frontal	No
Versión	con entrada de control independiente	Carril de montaje	TS 35
Pulsador de prueba disponible	No	Indicador de posición del interruptor mecánico	No
Resistance to vibration EN 61812-1	10 Hz...60 Hz: 0.15 mm, 60 Hz...150 Hz: 2 g		

### Coordinación de aislamiento

Tensión nominal	300 V	Grado de polución	2
Categoría de sobretensión	II	Distancia de fuga y aire Entrada/Salida	≥ 1.5 mm
Resistencia a tensiones eléctricas, E/S	1.6 kV	Sobretensión de choque fijo	2,5 kV
Tipo de protección	IP20		

### Datos de conexión

Técnica de conexión de conductores	Conexión brida-tornillo	Longitud de desaislado, conexión nominal	7 mm
Par de apriete, max.	0.5 Nm	Sección de embornado, conexión nominal	2.5 mm <sup>2</sup>
Sección de embornado, mín.	0.25 mm <sup>2</sup>	Sección de embornado, máx.	2.5 mm <sup>2</sup>
Sección de conexión del conductor AWG, mín.	AWG 23	Sección de conexión del conductor AWG, máx.	AWG 14
Sección de conexión del conductor, rígido, mín.	0.25 mm <sup>2</sup>	Sección de conexión del conductor, rígido, máx.	2.5 mm <sup>2</sup>
Sección de conexión del conductor, flexible, mín.	0.25 mm <sup>2</sup>	Sección de conexión del conductor, flexible, máx.	2.5 mm <sup>2</sup>
Sección del conductor, flexible con terminales tubulares DIN 46228/4, mín.	0.25 mm <sup>2</sup>	Sección del conductor, flexible con terminales tubulares DIN 46228/4, máx.	2.5 mm <sup>2</sup>
Sección de conexión del conductor, flexible, term. tub. (DIN 46228-1), mín.	0.25 mm <sup>2</sup>	Sección de conexión del conductor, flexible, term. tub. (DIN 46228-1), máx.	2.5 mm <sup>2</sup>
Dimens. caña destornillador	gr. PH1		

### Clasificaciones

ETIM 8.0	EC001439	ETIM 9.0	EC001439
ETIM 10.0	EC001439	ECLASS 14.0	27-37-16-05
ECLASS 15.0	27-37-16-05		

Esquema de conexiones

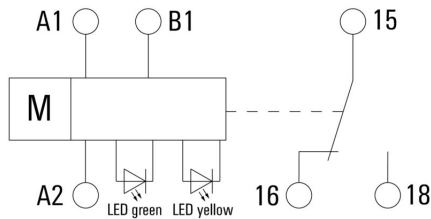

Dimensional drawing

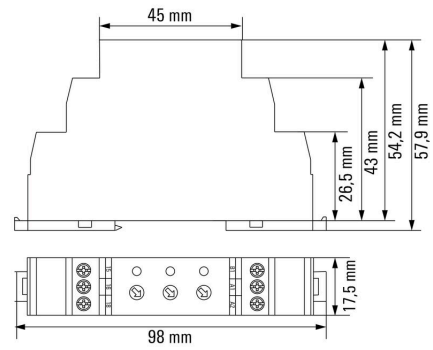

Miscellaneous

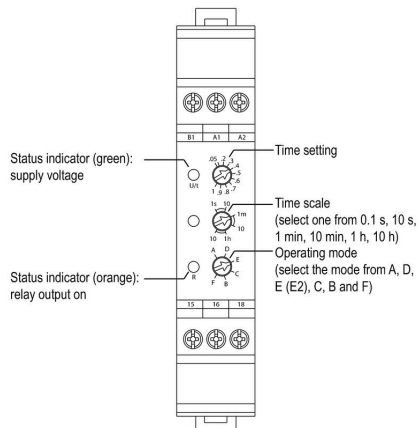

Dibujo detallado

Graph

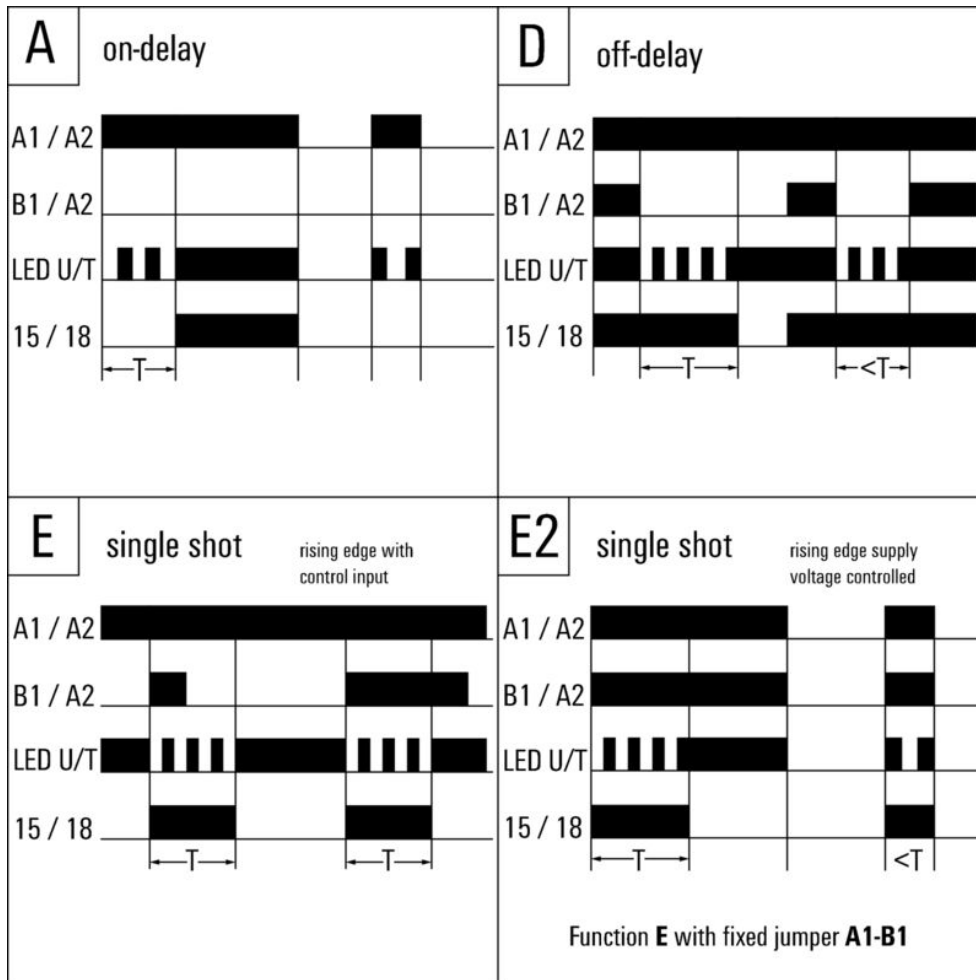

Funciones de tiempo

Gráfico

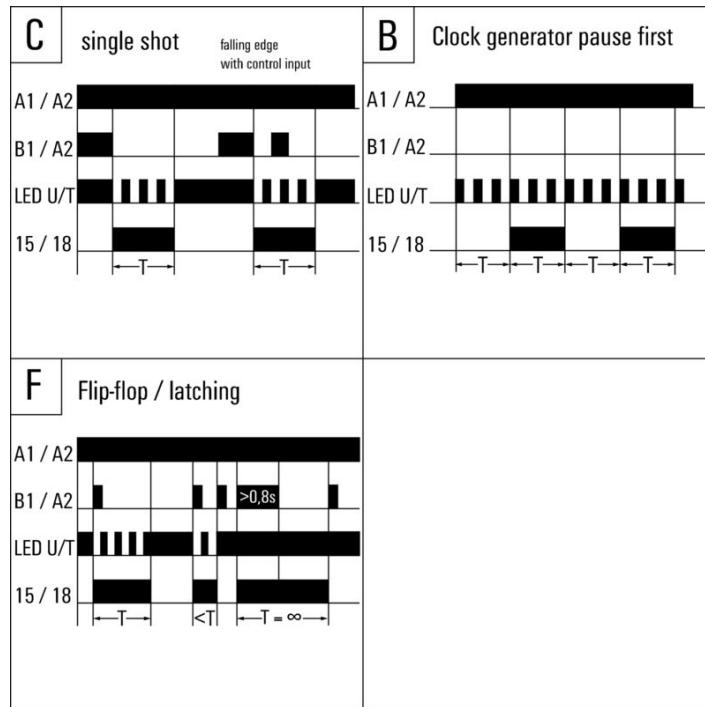

Funciones de tiempo

Type codes

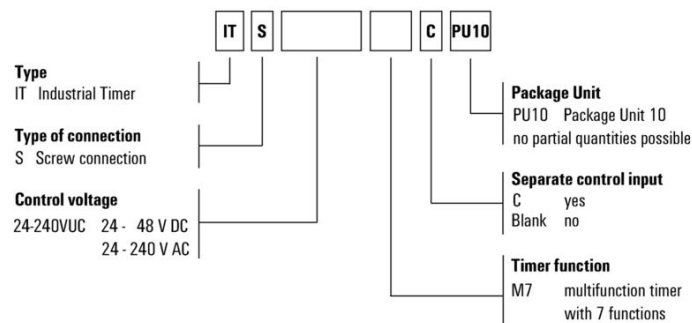

This product is the same as order no. 2496190000 - ITS 24-240VUC 1C0 M7C (package unit 1 piece) but in a package unit of 10 pieces and a minimum order quantity of 500 pieces.

Otros

## ITS 24-240VUC M7C PU10

**Weidmüller Interface GmbH & Co. KG**  
 Klingenbergstraße 26  
 D-32758 Detmold  
 Germany

www.weidmueller.com

## Accesorios

### Destornillador de estrella, tipo Phillips



Destornillador para tornillos de estrella, tipo Phillips, SDK PH DIN 5262, ISO 8764/2- PH, accionamiento según ISO 8764- PH, punta cromo superior, mango blando SoftFinish

### Datos generales para pedido

Tipo	SDK PH1 X 80	Versión	
Código	<a href="#">2749410000</a>	Destornillador, Anchura de caña (B): 4.5 mm, 80 mm, Solidez de caña	
GTIN (EAN)	4050118895636	(A): 1	
Cantidad	1 ST		
Tipo	SDIK PH1 X 80	Versión	
Código	<a href="#">2749890000</a>	Destornillador, Anchura de caña (B): 1 mm, 80 mm, Solidez de caña	
GTIN (EAN)	4050118897098	(A): 1	
Cantidad	1 ST		
Tipo	SDIK SLIM PH1 X 80	Versión	
Código	<a href="#">2749650000</a>	Destornillador, Anchura de caña (B): 1 mm, 80 mm, Solidez de caña	
GTIN (EAN)	4050118896398	(A): 1	
Cantidad	1 ST		

### Sin imprimir

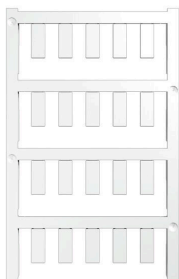

El sistema ESG es un reconocido señalizador en formato MultiCard que puede utilizarse en numerosos equipos eléctricos de uso habitual. El resultado es una señalización de equipos excelente con una imagen de alto contraste.

Disponibilidad de distintos tipos para dispositivos de fabricantes de la talla de Siemens, ABB, Beckhoff, etc.

Análisis rápido de ventajas:

- Etiquetas, autoadhesivas o insertables, de uso universal, según el tipo
- En el caso de equipos conectados en línea, como fusibles automáticos, tenemos disponibles señalizadores ESG para insertar en la guía para etiquetas
- Impresión personalizada en calidad láser según indicaciones del cliente

Impresión especial: Envíe un archivo del software de señalización M-Print PRO o M-Print PRO Online (sin instalación) con sus especificaciones de señalización.

### Datos generales para pedido

Tipo	ESG 6/15 K MC NE GE	Versión	
Código	<a href="#">1880130000</a>	ESG, Señalizadores de dispositivos x 15 mm, PA 66, Color: amarillo,	
GTIN (EAN)	4032248478910	autoadhesivo	
Cantidad	200 ST		

## ITS 24-240VUC M7C PU10

**Weidmüller Interface GmbH & Co. KG**  
 Klingenbergstraße 26  
 D-32758 Detmold  
 Germany

www.weidmueller.com

### Accesorios

Tipo	ESG 6/15 K MC NE WS	Versión
Código	<a href="#">1880100000</a>	ESG, Señalizadores de dispositivos x 15 mm, PA 66, Color: blanco,
GTIN (EAN)	4032248478781	autoadhesivo
Cantidad	200 ST	
Tipo	ESG 6/17 K MC NE GE	Versión
Código	<a href="#">1880110000</a>	ESG, Señalizadores de dispositivos x 17 mm, PA 66, Color: amarillo,
GTIN (EAN)	4032248478798	autoadhesivo
Cantidad	200 ST	
Tipo	ESG 6/17 K MC NE WS	Versión
Código	<a href="#">1880120000</a>	ESG, Señalizadores de dispositivos x 17 mm, PA 66, Color: blanco,
GTIN (EAN)	4032248478804	autoadhesivo
Cantidad	200 ST	

### ESG 6/15



Larga vida útil garantizada: ESG

Las etiquetas de múltiples colores y formatos disponen de una potente capa de adhesivo que garantiza la mayor adherencia posible a la superficie. El poliéster de doble capa permite que el material de la base sea muy fino y extremadamente resistente a la rotura.

Ventajas de MultiMark

- “Distintos materiales para diferentes requisitos”
- Posibilidad de uso con equipos de diferentes fabricantes
- Señalizadores de equipos con un diseño familiar

#### Datos generales para pedido

Tipo	ESG 6/15 MM WS	Versión
Código	<a href="#">2619940000</a>	ESG, Señalizadores de dispositivos, 6 x 15 mm, blanco
GTIN (EAN)	4050118626148	
Cantidad	3000 ST	

### ESG 6/17



Larga vida útil garantizada: ESG

Las etiquetas de múltiples colores y formatos disponen de una potente capa de adhesivo que garantiza la mayor adherencia posible a la superficie. El poliéster de doble capa permite que el material de la base sea muy fino y extremadamente resistente a la rotura.

Ventajas de MultiMark

- “Distintos materiales para diferentes requisitos”
- Posibilidad de uso con equipos de diferentes fabricantes
- Señalizadores de equipos con un diseño familiar

#### Datos generales para pedido

Tipo	ESG 6/17 MM WS	Versión
Código	<a href="#">2005100000</a>	ESG, Señalizadores de dispositivos, 6 x 17 mm, blanco
GTIN (EAN)	4050118390728	
Cantidad	3000 ST	