

FP ESWB TERMINAL SET

Weidmüller Interface GmbH & Co. KG
Klingenbergstraße 26
D-32758 Detmold
Germany

www.weidmueller.com



La combinación del cable plano FieldPower® Elevator permite integrar distintas funcionalidades en cada elevador con una única solución: cadena de seguridad, comunicación mediante bus y distribución de corriente. La instalación no requiere herramientas especiales, lo que facilita y agiliza la instalación.

Datos generales para pedido

Versión	Wiring box for elevator shaft
Código	2524850000
Tipo	FP ESWB TERMINAL SET
GTIN (EAN)	4050118536430
Cantidad	1 Pieza
Embalaje	Caja
Estado de entrega	Este artículo no estará disponible en el futuro.
Disponible hasta	2026-02-15T00:00:00+01:00

FP ESWB TERMINAL SET

Weidmüller Interface GmbH & Co. KG
Klingenbergstraße 26
D-32758 Detmold
Germany

www.weidmueller.com

Datos técnicos**Homologaciones**

ROHS Conformidad

Dimensiones y pesos

Profundidad	64.5 mm	Profundidad (pulgadas)	2.5394 inch
Altura	122 mm	Altura (pulgadas)	4.8031 inch
Anchura	96 mm	Anchura (pulgadas)	3.7795 inch
Peso neto	261.28 g		

Temperaturas

Temperatura de almacenamiento -5 °C...50 °C Temperatura de servicio -5 °C...50 °C

Conformidad medioambiental del producto

Estado de cumplimiento de la directiva RoHS	Conforme sin exención
REACH SVHC	Potassium perfluorobutane sulfonate 29420-49-3
SCIP	5f19cd84-8946-4797-9386-3ac323b95c10

Indicación importante

Información de producto La caja de cableado del compartimento del elevador puede usarse con cable plano autorizado del fabricante Draka EHC.

Clasificaciones

ETIM 8.0	EC000214	ETIM 9.0	EC000214
ETIM 10.0	EC000214	ECLASS 14.0	27-14-24-09
ECLASS 15.0	27-14-24-09		

FP ESWB TERMINAL SET

Weidmüller Interface GmbH & Co. KG
Klingenbergstraße 26
D-32758 Detmold
Germany

Dibujos

www.weidmueller.com

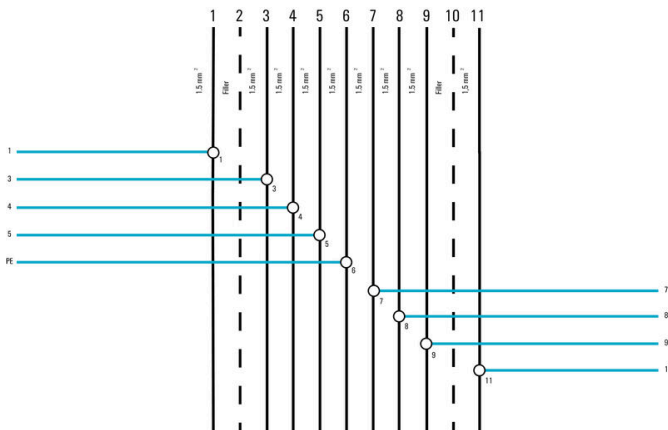
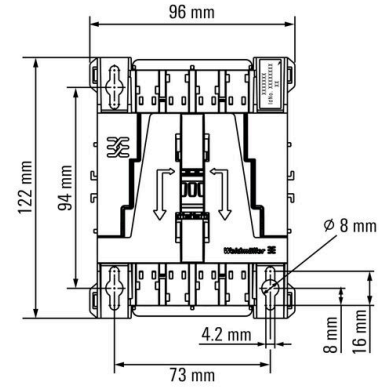
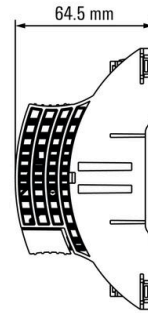
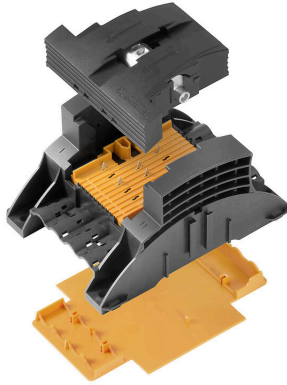

FP ESWB TERMINAL SET

Weidmüller Interface GmbH & Co. KG
 Klingenbergstraße 26
 D-32758 Detmold
 Germany

www.weidmueller.com

Accesorios

Destornillador de pala plana



Destornillador para tornillos de cabeza ranurada, SDI DIN 7437, ISO 2380/2, accionamiento según DIN 5264, ISO 2380/1, mango blando SoftFinish

Datos generales para pedido

Tipo	SDIS 0.4X2.5X75	Versión	
Código	9008370000	Destornillador, Destornillador	
GTIN (EAN)	4032248056330		
Cantidad	1 ST		
Tipo	SDS 1.2X6.5X150	Versión	
Código	9009010000	Destornillador, Destornillador	
GTIN (EAN)	4032248266869		
Cantidad	1 ST		

Cortador lateral con aislamiento VDE



Para los trabajos con tensión deben observarse normas especiales y utilizarse herramientas fabricadas especialmente para la aplicación en concreto y que deberán haber sido convenientemente probadas. Weidmüller ofrece al usuario un amplio programa de pinzas que cumplen con las normas nacionales e internacionales aplicables. Todas las pinzas están probadas y fabricadas de conformidad con DIN EN 60900. A través de su diseño ergonómico, las pinzas están adaptadas a la forma de la mano. De esta manera, la mano queda mejor posicionada y los dedos no quedan comprimidos, lo que facilita un trabajo cómodo.

Datos generales para pedido

Tipo	KSE 160	Versión	
Código	9046410000	Diagonal-cutting pliers	
GTIN (EAN)	4032248357734		
Cantidad	1 ST		