

IE-CD-V14MHYB-10P-C-MA

Weidmüller Interface GmbH & Co. KG
Klingenbergstraße 26
D-32758 Detmold
Germany

www.weidmueller.com

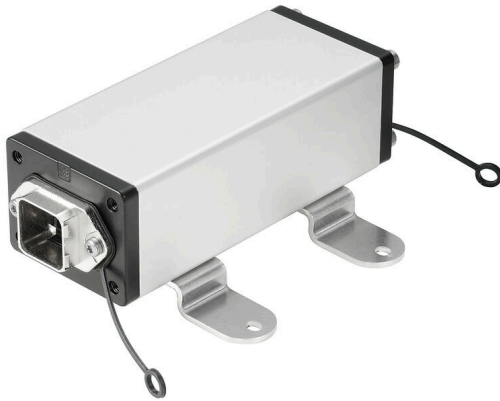

Acoplamiento, versión FreeCon para conector PushPull
Var.14 según IEC 61076-3-117 de metal con híbrido de
10 polos Conector

Datos generales para pedido

Versión	Toma de enchufe, FreeCon, Híbrido, Conector, IP65
Código	1068840000
Tipo	IE-CD-V14MHYB-10P-C-MA
GTIN (EAN)	4032248823932
Cantidad	1 Pieza

Datos técnicos

Homologaciones

Homologaciones



ROHS	Conformidad
UL File Number Search	Sitio web UL
N.º de certificado (cULus)	E316369

Dimensiones y pesos

Profundidad	142 mm	Profundidad (pulgadas)	5.5905 inch
Altura	52 mm	Altura (pulgadas)	2.0472 inch
Anchura	41 mm	Anchura (pulgadas)	1.6142 inch
Peso neto	652.82 g		

Temperaturas

Temperatura de almacenamiento	-40 °C...75 °C	Temperatura de servicio	-40 °C...70 °C
Temperatura de colocación			

Conformidad medioambiental del producto

Estado de cumplimiento de la directiva RoHS	Conforme con exención
Exención RoHS (si procede/conocida)	6c
REACH SVHC	Lead 7439-92-1
SCIP	e4cad7fc-a55e-4d5c-8f05-417a6385e9b6

Datos generales

Grado inflamabilidad según UL 94	V-0	Color	plata
Material capotas	Perfil de aluminio, Tapa: zinc fundido en matriz, pintado	Tipo de montaje	Montaje del tornillo
Tipo de protección	IP65		

Normas generales

Conector norma	IEC 61076-3-117 Var. 14	N.º de certificado (cULus)	E316369
----------------	-------------------------	----------------------------	---------

Datos técnicos de los conectores híbridos

Superficie de contacto (conector híbrido)	Oro sobre níquel	Ciclos de enchufado (conector híbrido)	500
Material básico de capotas (conector híbrido)	Fundición inyectada de zinc (brida), PA 66	Apantallado (conector híbrido)	contacto de apantallamiento 360°
Material de junta (conector híbrido)	NBR	Tensión nominal (DIN EN 61984) (conector híbrido)	24 V
Material de contacto (conector híbrido)	aleación de cobre	Resistencia de contacto (conector híbrido)	≤ 10 mΩ
Nivel de protección (conector híbrido)	IP65	Número de polos	10
Corriente nominal (conector híbrido)	3 A por contacto		

Clasificaciones

ETIM 8.0	EC002597	ETIM 9.0	EC002597
ETIM 10.0	EC002597	ECLASS 14.0	27-44-03-18

Datos técnicos

ECLASS 15.0

27-44-03-18

Dibujo acotado

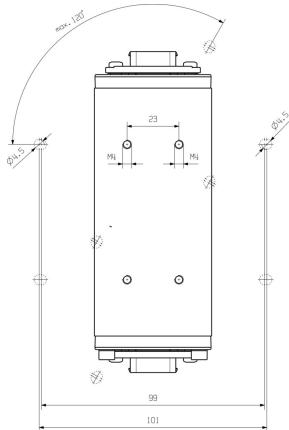

Bottom view

Dibujo acotado

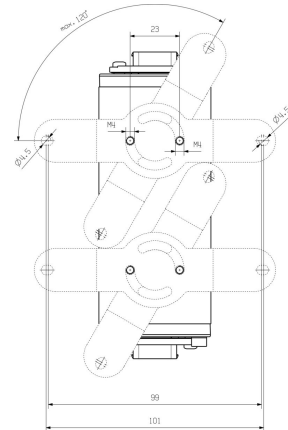

Bottom view with mounting feet

Dibujo acotado

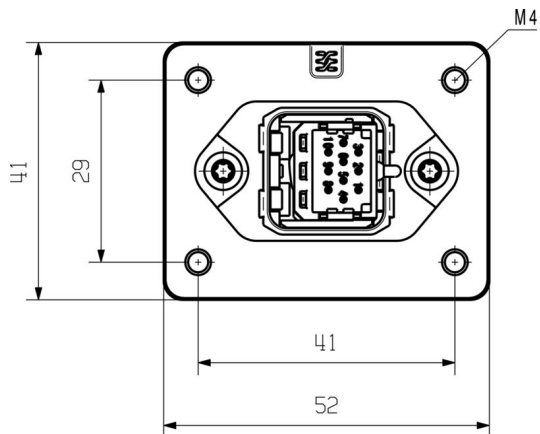

Front view

Dibujo acotado

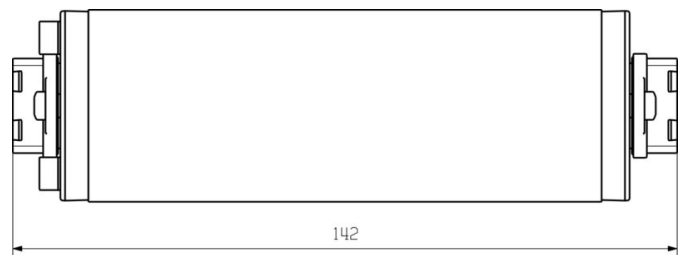

Side view

IE-CD-V14MHYB-10P-C-MA

Weidmüller Interface GmbH & Co. KG
Klingenbergstraße 26
D-32758 Detmold
Germany

www.weidmueller.com

Accesorios

Tapas protectoras del polvo



Para la protección de sus equipos contra polvo y suciedad.

Datos generales para pedido

Tipo	IE-BP-V14P	Versión	
Código	1058310000	Base ,96 tapa de protección	
GTIN (EAN)	4032248799404		
Cantidad	10 ST		

Sets - hybrid

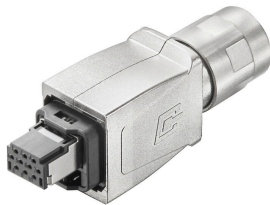

Conector PushPull según IEC 61076-3-117 Var. 14 (PROFINET) de metal incl. conector híbrido

Datos generales para pedido

Tipo	IE-PS-V14M-HYB-10P	Versión	
Código	1072910000	Conector macho híbrido, Cat.5 (ISO/IEC 11801)	
GTIN (EAN)	4032248831128		
Cantidad	10 ST		