

WIL-TS-M12**Weidmüller Interface GmbH & Co. KG**

Klingenbergstraße 26

D-32758 Detmold

Germany

www.weidmueller.com

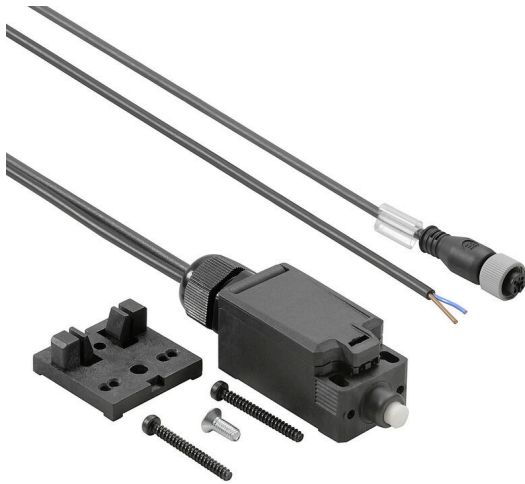

Der WIL-Türschalter ist vorkonfektioniert mit einer M12 Leitung und einer Zugangsleitung. Somit ist ein einfaches Plug and Produce mit unserer WIL LED Leuchtenfamilie möglich.

Allgemeine Bestelldaten

Best.-Nr.	2537730000
Art	WIL-TS-M12
GTIN (EAN)	4050118549188
VPE	1 ST

Technische Daten

Zulassungen

Zulassungen



ROHS	Konform
UL File Number Search	UL Webseite
Zertifikat-Nr. (cULus)	E197061

Abmessungen und Gewichte

Tiefe	40	Tiefe (inch)	1.5748 inch
Höhe	36.3 mm	Höhe (inch)	1.4291 inch
Breite	102.5 mm	Breite (inch)	4.0354 inch
Nettogewicht	120 g		

Temperaturen

Betriebstemperatur	-20 - 60
--------------------	----------

Umweltanforderungen

RoHS-Konformitätsstatus	Konform mit Ausnahme
RoHS-Ausnahme (falls zutreffend/ bekannt)	6c
REACH SVHC	Lead 7439-92-1
SCIP	c20d50fa-e90d-470c-bef0-6f016c2e152d

Allgemeine Technische Daten

Montageart	Schraubmontage	Bohrlochabstand	21.5 mm
Schutzart	IP67		

Anschlussdaten

Codierung	A-codiert	Anschlussgewinde	M12
Anzugsdrehmoment	0.8 Nm	Beschaltung	PIN 4: + (Schwarz), PIN 3: - (Blau)

Elektrische Daten

Nennspannung	24 V DC	Nennstrom	1,5 A
--------------	---------	-----------	-------

Technische Daten Kabel

Kabel Material	PUR	Mantelfarbe	schwarz
Kabellänge	0.5 m	Aderquerschnitt	0.34 mm ²

Klassifikationen

ETIM 8.0	EC002591	ETIM 9.0	EC002591
ETIM 10.0	EC002591	ECLASS 14.0	27-27-06-09
ECLASS 15.0	27-27-06-09		

WIL-TS-M12

Weidmüller Interface GmbH & Co. KG
 Klingenbergstraße 26
 D-32758 Detmold
 Germany

www.weidmueller.com

Zeichnungen

Maßzeichnung

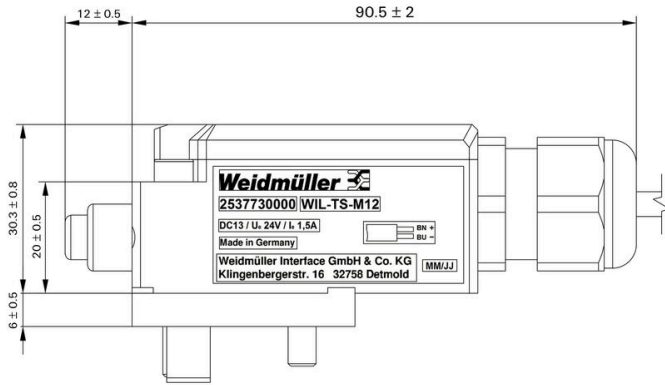

Maßzeichnung

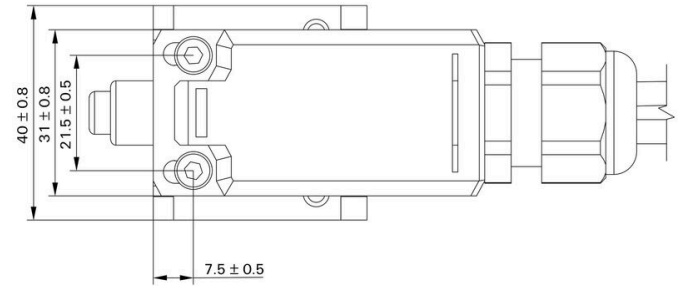

Maßzeichnung

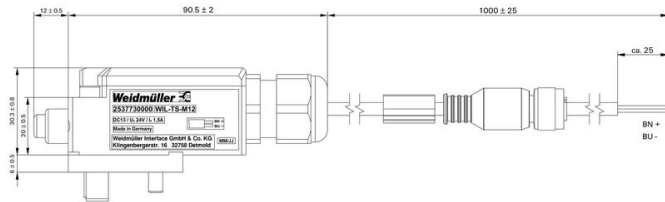

Maßzeichnung

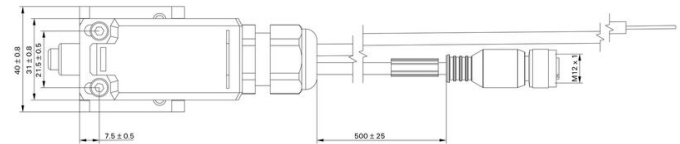

Beschaltung

Verdrahtung

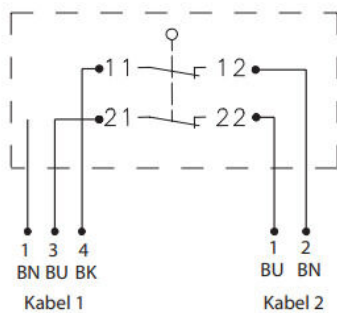

Zubehör

PUR halogenfrei schwarz (U)



Sensor-/Aktor-Leitungen werden zur Verdrahtung von Sensoren und Aktoren und zum Übertragen von Daten bzw. Leistung in verschiedenen Applikationen eingesetzt. Die angespritzte Leitung bietet eine ab Werk angeschlossene und getestete Verbindung des Steckverbinders zum Kabel an. Die Leitungen können den unterschiedlichsten Bedingungen ausgesetzt werden, wie z.B.: Feuchtigkeit, Staub, Wärme, Kälte, Schock oder Vibration.

Genau an diesem Punkt haben unsere Entwickler angesetzt und eine Vielzahl von unterschiedlichen M8 und M12 Sensor-/Aktor-Leitungen entworfen, bei der auch Sie sicher genau das finden, was Sie für Ihre Applikation benötigen.

Die M8 und M12 Sensor-/Aktor-Leitungen werden standardmäßig mit einer Messing vernickelten Mutter ausgeliefert. Sollte Sie aber einen besonders extremen Einsatzbereich für unsere Produkte vorsehen, dann können wir Ihnen auch eine Variante mit einer Kunststoffmutter anbieten. Diese erlaubt den Einsatz in Umgebungen, in denen Leitungen mit vernickelten M8 und M12 Muttern oxidieren würden.

Haben Sie etwas nicht gefunden oder sind noch Unklarheiten? Sprechen Sie uns an!

Allgemeine Bestelldaten

Art	SAIP-M12BG-3-3.0U	Ausführung
Best.-Nr.	1108730300	Sensor/Aktor-Leitung, Einseitig offen, M12, Polzahl : 3, 3 m, Buchse,
GTIN (EAN)	4032248888481	gerade, Geschirmt: Nein, LED: Nein, Mantelmaterial: PUR, Halogene:
VPE	1 ST	Nein
Art	SAIL-M12BG-3-3.0U	Ausführung
Best.-Nr.	9457820300	Sensor/Aktor-Leitung, Einseitig offen, M12, Polzahl : 3, 3 m, Buchse,
GTIN (EAN)	4032248228195	gerade, Geschirmt: Nein, LED: Nein, Mantelmaterial: PUR, Halogene:
VPE	1 ST	Nein

Schraubklemmanschluss

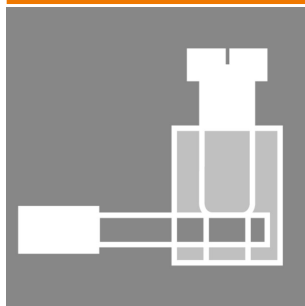

Oftmals werden in der heutigen Zeit individuelle Leitungslängen benötigt. Um diesem Anspruch gerecht zu werden, bietet Weidmüller ein breites Portfolio an Steckverbinder zur freien Konfektionierung an. Stecker und Buchsen zur freien Konfektionierung für M8-, M12-, M16- und 7/8"- Anschlüssen sind sehr robust und z.B. für den Maschinenbau optimal geeignet. Bei den M12 Steckverbinder gibt es 5 verschiedenen Anschlussstechnologien, aus denen man wählen kann. Der Schraubanschluss zeichnet sich durch seine vielseitige Einsetzbarkeit aus. Bei dieser Technologie wird der Leiter, optional mit Aderendhülsen, in Anslusselemente gesteckt und mittels einer Schraube fixiert. Es ist die klassische und kostengünstigste Verbindungstechnik, die auch Mehrleiteranschlüsse möglich macht.

WIL-TS-M12

Weidmüller Interface GmbH & Co. KG
Klingenbergstraße 26
D-32758 Detmold
Germany

Zubehör

www.weidmueller.com

Allgemeine Bestelldaten

Art	SAIBGS-P-4A-4/6-M12	Ausführung
Best.-Nr.	9457240000	freikonfektionierbarer Steckverbinder, M12
GTIN (EAN)	4008190312275	
VPE	1 ST	
Art	SAISGS-P-4A-4/6-M12	Ausführung
Best.-Nr.	9457550000	freikonfektionierbarer Steckverbinder, M12
GTIN (EAN)	4032248167647	
VPE	1 ST	