

SAIEND CAN-M12 5P A-COD**Weidmüller Interface GmbH & Co. KG**

Klingenbergstraße 26

D-32758 Detmold

Germany

www.weidmueller.com

Weidmüller bietet für den Bereich der Sensor-Aktor Verkabelung unterschiedlichstes Werkzeug und Zubehör an.

Allgemeine Bestelldaten

Ausführung	Geschützte Baugruppen, SAI-Aktiv, Zubehör, Sensor/Aktor-Steckverbinder
Best.-Nr.	1784760000
Art	SAIEND CAN-M12 5P A-COD
GTIN (EAN)	4032248191840
VPE	1 ST

SAIEND CAN-M12 5P A-COD

Weidmüller Interface GmbH & Co. KG
 Klingenbergstraße 26
 D-32758 Detmold
 Germany

www.weidmueller.com

Technische Daten

Zulassungen

Zulassungen



ROHS Konform

Abmessungen und Gewichte

Nettogewicht 10 g

Temperaturen

Lagertemperatur Betriebstemperatur -25 °C...85 °C

Umweltanforderungen

RoHS-Konformitätsstatus Konform mit Ausnahme
 RoHS-Ausnahme (falls zutreffend/
 bekannt) 6c
 REACH SVHC Lead 7439-92-1
 SCIP 1c533b66-fcff-4da5-b89f-fd55fbf5cb55

Allgemeine Technische Daten

Anschlussgewinde	M12	Ausführung	Stift, gerade
Schutzart	IP67, IP68	Steckzyklen	≥ 100
Verschmutzungsgrad	3		

Technische Daten Kabel

Polzahl 5

Klassifikationen

ETIM 8.0	EC000448	ETIM 9.0	EC000448
ETIM 10.0	EC000448	ECLASS 14.0	19-07-04-03
ECLASS 15.0	19-07-04-03		

SAIEND CAN-M12 5P A-COD

Weidmüller Interface GmbH & Co. KG
Klingenbergstraße 26
D-32758 Detmold
Germany

www.weidmueller.com

Zeichnungen

Maßzeichnung

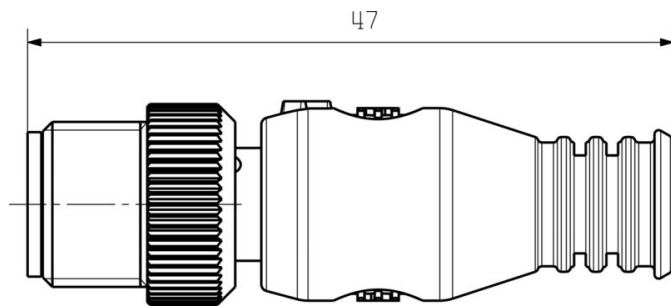

Polbild

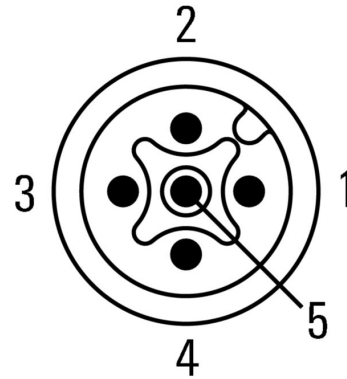

Schaltbild

