

## CXI CLIP P

Weidmüller Interface GmbH &amp; Co. KG

Klingenbergstraße 26

D-32758 Detmold

Germany

www.weidmueller.com



用于 CUBESERIES CRI 继电器的固定夹。

塑料固定夹：

- 带继电器弹出功能
- 用于 MultiFit 标识牌的标记槽
- 适用于带和不带测试键的继电器

金属固定夹：

- 用于将继电器牢固地固定在插座中
- 带和不带测试键的独立继电器版本

## 通用订货数据

版本	CUBESERIES, 固定夹
订货号	<a href="#">3052710000</a>
类型	CXI CLIP P
GTIN (EAN)	4099987022514
数量	10 items

## CXI CLIP P

Weidmüller Interface GmbH & Co. KG  
Klingenbergstraße 26  
D-32758 Detmold  
Germany

www.weidmueller.com

## 技术数据

## 审批

ROHS	一致
------	----

## 尺寸和重量

深	49.1 mm	深度 (英寸)	1.9331 inch
高度	21.8 mm	高度 (英寸)	0.8583 inch
宽度	15.6 mm	宽度 (英寸)	0.6142 inch
净重	4 g		

## 温度

存储温度	工作温度
------	------

## 环保产品合规

RoHS 合规状态	合规, 无例外
REACH SVHC	不超过 0.1 wt% 的高度关注物质 (SVHC)

## 基本信息

类型	带有标识牌支架	基础材料	塑料材质
颜色编码	橙色		

## 分类

ETIM 8.0	EC002586	ETIM 9.0	EC002586
ETIM 10.0	EC002586	ECLASS 14.0	27-37-16-92
ECLASS 15.0	27-37-16-92		

CXI CLIP P

Weidmüller Interface GmbH & Co. KG  
Klingenbergstraße 26  
D-32758 Detmold  
Germany

图纸

www.weidmueller.com

Dimensional drawing

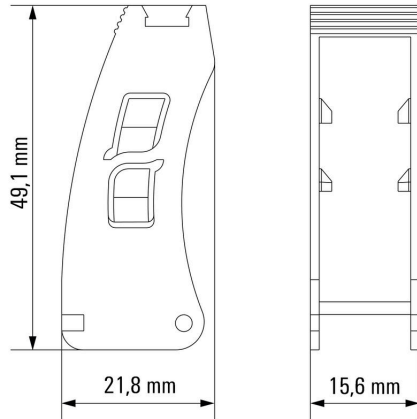

How to install a plastic retaining clip

Plastic retaining clip with relay ejector function

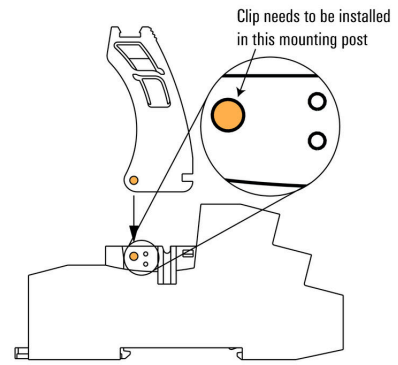

Miscellaneous

**Type code CUBESERIES accessories versions**



CXI CLIP P

Weidmüller Interface GmbH & Co. KG  
Klingenbergstraße 26  
D-32758 Detmold  
Germany

附件

www.weidmueller.com

MultiFit



MultiMark MultiFit

用于竞争对手的连接器。  
弹性表面层令安装更为简便。  
特制材料允许条带的拉伸，适应轻微的空间偏差，尤其是在使用较长的接线端子时。  
采用 300 dpi 打印分辨率，标记文字清晰可辨。MultiMark 的优势

- 与魏德米勒模块式接线端子兼容
- 安装牢固，印迹常保清晰
- 带状连续标签节省安装时间
- 得益于创新的复合材料，易于安装
- 标签区域大，优化清晰度
- 独立于生产厂家，因此具备高度的灵活性

通用订货数据

类型	MF 10/3.5 MM WS	版本
订货号	<a href="#">2885970000</a>	端子标记, 10 x 3.5 mm, 间距 P (单位 : mm) : 3.50 白色
GTIN (EAN)	4064675854579	
数量	850 ST	
类型	MF 10/4.2 MM WS	版本
订货号	<a href="#">2885980000</a>	端子标记, 10 x 4.2 mm, 间距 P (单位 : mm) : 4.20 白色
GTIN (EAN)	4064675854586	
数量	750 ST	
类型	MF 10/6 MM WS	版本
订货号	<a href="#">2519180000</a>	端子标记, 10 x 6 mm, 白色
GTIN (EAN)	4050118531404	
数量	500 ST	
类型	MF 10/5 MM WS	版本
订货号	<a href="#">2519170000</a>	端子标记, 10 x 5 mm, 白色
GTIN (EAN)	4050118531190	
数量	600 ST	
类型	MF 10/7.6 MM WS	版本
订货号	<a href="#">2885990000</a>	端子标记, 10 x 7.6 mm, 间距 P (单位 : mm) : 7.60 白色
GTIN (EAN)	4064675854593	
数量	400 ST	
类型	MF 10/8 MM WS	版本
订货号	<a href="#">2519190000</a>	端子标记, 10 x 8 mm, 白色
GTIN (EAN)	4050118531411	
数量	400 ST	
类型	MF 10/10 MM WS	版本
订货号	<a href="#">2886000000</a>	端子标记, 10 x 10 mm, 白色
GTIN (EAN)	4064675854609	
数量	300 ST	
类型	MF 10/12 MM WS	版本
订货号	<a href="#">2886010000</a>	端子标记, 10 x 12 mm, 白色
GTIN (EAN)	4064675854616	
数量	250 ST	

## 附件

## 空白

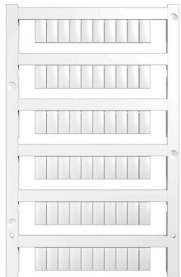

MultiFit 是魏德米勒为其它厂商的接线端子提供的标记号。与魏德米勒 Dekafix 一样，MultiFit 系列标记号也能提供标准打印。

在第一次使用 MultiFit 时，建议您在接线端子上用样品标记号进行测试。

- 适合大多数厂商的接线端子。
- 提供标准打印的标记号
- 空白标记号，可采用 PrintJet CONNECT 或绘图打印机进行打印
- 可根据客户方的 CAE 数据或规范提供打印好的标记号
- 适用于所有用途的标记系统针对定制打印：请根据您的标签技术规范，向我们发送一个我们标签制作软件 M-Print PRO 的文件，或使用 M-Print PRO 在线版（无需安装）。

## 通用订货数据

类型	MF 10/5 MC NE WS	版本
订货号	<a href="#">1677160000</a>	MultiFit, 端子标记, 10 x 5 mm, 间距 P (单位 : mm) : 5.00 Phoenix,
GTIN (EAN)	4008190475505	Wieland, Legrand, Telemecanique, Entrelec, 白色
数量	600 ST	
类型	MF 10/6 MC NE WS	版本
订货号	<a href="#">1677220000</a>	MultiFit, 端子标记, 10 x 6 mm, 间距 P (单位 : mm) : 6.00 Phoenix,
GTIN (EAN)	4008190475529	Wieland, Legrand, Telemecanique, Entrelec, 白色
数量	600 ST	
类型	MF 10/8 MC NE WS	版本
订货号	<a href="#">1868440000</a>	MultiFit, 端子标记, 10 x 8 mm, 间距 P (单位 : mm) : 8.00 Phoenix,
GTIN (EAN)	4032248440023	Entrelec, 白色
数量	350 ST	
类型	MF 10/10 MC NE WS	版本
订货号	<a href="#">1856760000</a>	MultiFit, 端子标记, 10 x 10 mm, 间距 P (单位 : mm) : 10.00
GTIN (EAN)	4032248401031	Phoenix, Entrelec, 白色
数量	200 ST	