

SH ETH U

Weidmüller Interface GmbH & Co. KG
 Klingenbergstraße 26
 D-32758 Detmold
 Germany

www.weidmueller.com



特征与优势：

- 兼容以太网-APL
- 设计小巧、重量轻
- RJ45 和 M12 联接的高成本效益的替代方案
- 可提供 PUSH IN、SNAP IN、压线框或直插弹片联接
- 适用于 THT 和 THR 焊接工艺
- 远程（1000 米）通讯速率可达 10 Mbit/s，符合 IEEE 802.3cg-2019 标准
- PoDL 远程供电，符合 IEEE 802.3bu 标准
- 以太网-APL 适用于所有工业物联网设备，可根据行业需求定制

通用订货数据

版本	屏蔽夹钳, 附件, 螺钉法兰, 回路数: 1, 镀锌, 银灰色, 盒装
订货号	2903230000
类型	SH ETH U
GTIN (EAN)	4099986575172
数量	25 items
包装	盒装

技术数据

审批

ROHS	一致
------	----

尺寸和重量

深	26.9 mm	深度 (英寸)	1.0591 inch
高度	15.1 mm	高度 (英寸)	0.5945 inch
宽度	22.4 mm	宽度 (英寸)	0.8819 inch
净重	5.5 g		

环保产品合规

RoHS 合规状态	合规, 无例外
REACH SVHC	不超过 0.1 wt% 的高度关注物质 (SVHC)

系统规格

回路数	1	屏蔽材料	钢
屏蔽	360° 屏蔽插针	侧面端, 属性	螺钉法兰
联接类型	螺钉联接	最大电缆直径	8 mm
最小电缆直径	4.5 mm	产品系列	附件
屏蔽层表面	镀锌		

材料数据

颜色编码	银灰色	比色表 (相似)	RAL 7001
触点材料	铜合金	插针镀层	镀锌
最低存放温度	-40 °C	最高存放温度	80 °C
最低操作温度	-40 °C	最高操作温度	80 °C

包装

包装	盒装	VPE 长度	118.00 mm
VPE 宽度	89.00 mm	VPE 高度	31.00 mm

重要注意事项

备注

分类

ETIM 8.0	EC002637	ETIM 9.0	EC002637
ETIM 10.0	EC002637	ECLASS 14.0	27-46-02-01
ECLASS 15.0	27-46-02-01		

图纸

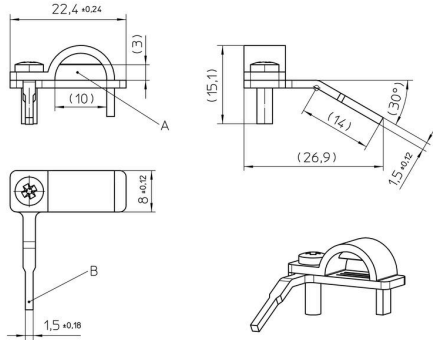

A) Clamping range
 B) Contact pin for cross sections 1,5mm²
 Units are in millimeters [mm] and degrees [°]

