

**RSS110024T**

**Weidmüller Interface GmbH & Co. KG**  
 Klingenbergstraße 26  
 D-32758 Detmold  
 Germany

www.weidmueller.com



**通用订货数据**

版本	TERMSERIES, 继电器, 触点数量: 1, 转换触点 AgSnO, 额定控制电压: 24 V DC, 持续电流: 6 A, 插拔联接, 测试按钮可用: 可配置
订货号	<a href="#">2851610000</a>
类型	RSS110024T
GTIN (EAN)	4064675469964
数量	20 items

## 技术数据

## 审批

MAMID 认证



ROHS

一致

UL File Number Search

[UL 网站](#)

cURus 证书号

E522350

## 尺寸和重量

深	16 mm	深度 (英寸)	0.6299 inch
高度	28 mm	高度 (英寸)	1.1024 inch
宽度	5 mm	宽度 (英寸)	0.1968 inch
净重	5.72 g		

## 温度

存储温度	-40 °C...85 °C	环境温度	-40 °C...85 °C
工作温度		湿度	5 - 85% 相对湿度, Tu = 40°C, 无凝结

## 环保产品合规

RoHS 合规状态	合规, 无例外
REACH SVHC	不超过 0.1 wt% 的高度关注物质 (SVHC)

## 额定数据UL

cURus 证书号	E522350
-----------	---------

## 控制侧

额定控制电压	24 V DC	直流额定电流	7.1 mA
额定功率	170 mW	线圈电阻	3390 Ω ± 10 %
状态显示	不		

## 负载侧

额定开关电压	250 V AC	额定负载下的最大开关频率	0.1 Hz
最大开关电压, 交流	250 V	最大开关电压, 直流	250 V
浪涌电流	30 A / 20 ms	最大交流开关容量 (阻性)	1500 VA
最大直流开关容量 (阻性)	144 W @ 24 V	动作延时	<13 ms
断开延时	approx. 5 ms	触点类型	1 CO contact (AgSnO)
机械使用寿命	10 x 10 <sup>6</sup> 次	最小切换功率	100 mA @ 12 V

## 基本信息

工作海拔	≤ 2000 m, 高于海平面	测试按钮可用	可配置
测试按钮版本	可锁定	机械开关位置指示器	无
颜色编码	白色		

## 绝缘设计

电气间隙和爬电距离, 输入—输出	≥ 6 mm	控制端 - 负载端间的耐压强度	4 kVeff / 1 Min
开放式触点的介电强度	1 kVeff / 1 min		

技术数据

详细标准及认证情况

VDE证书号	40054910	cURus 证书号	E522350
--------	----------	-----------	---------

联接参数

导线连接方式	插拔联接
--------	------

分类

ETIM 8.0	EC001437	ETIM 9.0	EC001437
ETIM 10.0	EC001437	ECLASS 14.0	27-37-16-01
ECLASS 15.0	27-37-16-01		

图纸

接线图

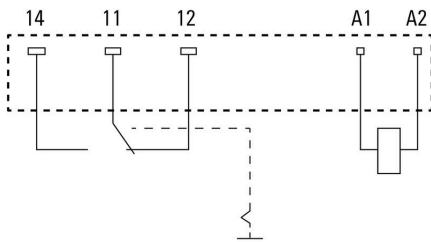

Graph



Graph

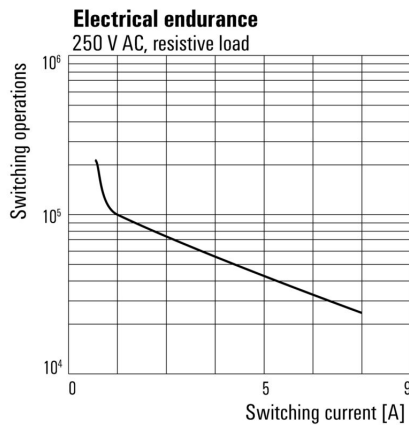

Dimensional drawing

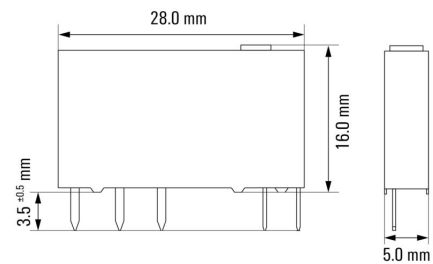

Miscellaneous

Recommended screwdriver for test button

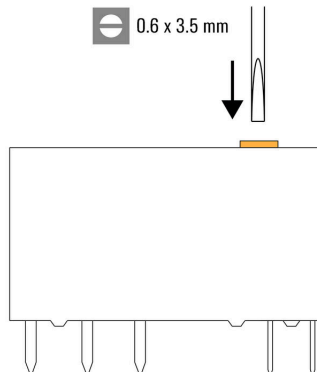

Miscellaneous

Function of test button

Mode is selected by rotating the orange switch.  
The test button can be rotated endlessly.  
The groove on the top shows the selected mode.

View from the top:



**Auto Mode:**

Relay contact is controlled by the coil.



**Manual ON:**

Relay is manually switch on without applied coil voltage.  
- NO contact is closed

**Type code electromechanical relay (TERMSERIES)**

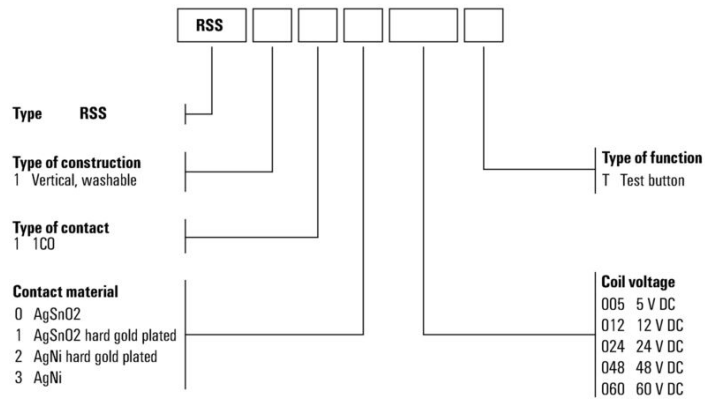

## RSS110024T

**Weidmüller Interface GmbH & Co. KG**  
 Klingenbergstraße 26  
 D-32758 Detmold  
 Germany

www.weidmueller.com

### 附件

#### 螺钉联接

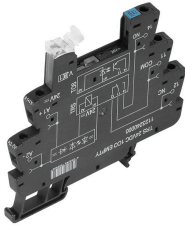

TERMSERIES空插座，带：

- 1个转换器触点
- 与众不同的多电压输入，从24至230 V UC
- 输入电压带有彩色标记：DC：蓝色，UC：白色
- 由于采用了高质量的设计，没有锋利的边缘，因此在安装过程中不会有受伤危险
- 用于光学分离和加强绝缘的挡板

#### 通用订货数据

类型	TRS 24VDC 1CO EMPTY	版本	
订货号	<a href="#">1123240000</a>	TERMSERIES, 继电器底座, 触点数量: 1, 转换触点, 额定控制电压: 24 V	
GTIN (EAN)	4032248905485	DC ±20 %, 持续电流: 10 A, 螺钉联接	
数量	10 ST		

#### PUSH IN直插式联接

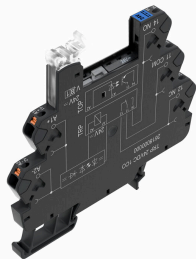

TERMSERIES空插座，带：

- 1个转换器触点
- 与众不同的多电压输入，从24至230 V UC
- 输入电压带有彩色标记：DC：蓝色，UC：白色
- 由于采用了高质量的设计，没有锋利的边缘，因此在安装过程中不会有受伤危险
- 用于光学分离和加强绝缘的挡板

#### 通用订货数据

类型	TRP 24VDC 1CO EMPTY	版本	
订货号	<a href="#">2618870000</a>	TERMSERIES, 继电器底座, 触点数量: 1, 转换触点, 额定控制电压: 24 V	
GTIN (EAN)	4050118669961	DC ±20 %, 持续电流: 10 A, PUSH IN	
数量	10 ST		

#### 螺钉联接

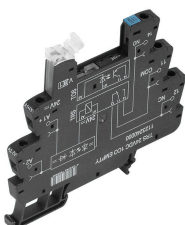

TERMSERIES空插座，带：

- 1个转换器触点
- 与众不同的多电压输入，从24至230 V UC
- 输入电压带有彩色标记：DC：蓝色，UC：白色
- 由于采用了高质量的设计，没有锋利的边缘，因此在安装过程中不会有受伤危险
- 用于光学分离和加强绝缘的挡板

#### 通用订货数据

类型	TRS 24VUC 1CO EMPTY	版本	
订货号	<a href="#">1123250000</a>	TERMSERIES, 继电器底座, 触点数量: 1, 转换触点, 额定控制电压: 24 V	
GTIN (EAN)	4032248905713	UC ±10 %, 持续电流: 10 A, 螺钉联接	
数量	10 ST		

RSS110024T

Weidmüller Interface GmbH & Co. KG  
Klingenbergstraße 26  
D-32758 Detmold  
Germany

附件

www.weidmueller.com

PUSH IN直插式联接

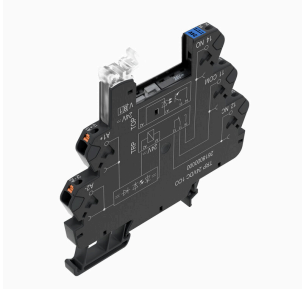

- TERMSERIES空插座，带：
- 1个转换器触点
  - 与众不同的多电压输入，从24至230 V UC
  - 输入电压带有彩色标记：DC：蓝色，UC：白色
  - 由于采用了高质量的设计，没有锋利的边缘，因此在安装过程中不会有受伤危险
  - 用于光学分离和加强绝缘的挡板

通用订货数据

类型	TRP 24VUC 1CO EMPTY	版本	
订货号	<a href="#">2618910000</a>	TERMSERIES, 继电器底座, 触点数量: 1, 转换触点, 额定控制电压: 24 V	
GTIN (EAN)	4050118669923	UC ±10 %, 持续电流: 10 A, PUSH IN	
数量	10 ST		

螺钉联接

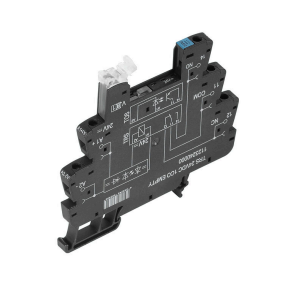

- TERMSERIES空插座，带：
- 1个转换器触点
  - 与众不同的多电压输入，从24至230 V UC
  - 输入电压带有彩色标记：DC：蓝色，UC：白色
  - 由于采用了高质量的设计，没有锋利的边缘，因此在安装过程中不会有受伤危险
  - 用于光学分离和加强绝缘的挡板

通用订货数据

类型	TRS 24-230VUC 1CO EMPTY...	版本	
订货号	<a href="#">2662870000</a>	TERMSERIES, 继电器底座, 触点数量: 1, 转换触点, 额定控制电压: 24...	
GTIN (EAN)	4050118698206	230 V UC ±10 %, 持续电流: 10 A, 螺钉联接	
数量	10 ST		

PUSH IN直插式联接

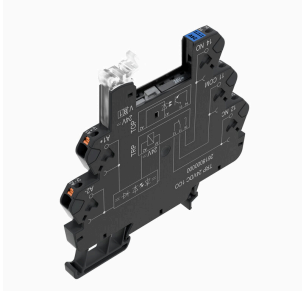

- TERMSERIES空插座，带：
- 1个转换器触点
  - 与众不同的多电压输入，从24至230 V UC
  - 输入电压带有彩色标记：DC：蓝色，UC：白色
  - 由于采用了高质量的设计，没有锋利的边缘，因此在安装过程中不会有受伤危险
  - 用于光学分离和加强绝缘的挡板

通用订货数据

类型	TRP 24-230VUC 1CO EMPTY...	版本	
订货号	<a href="#">2663030000</a>	TERMSERIES, 继电器底座, 触点数量: 1, 转换触点, 额定控制电压: 24...	
GTIN (EAN)	4050118698046	230 V UC ±10 %, 持续电流: 10 A, PUSH IN	
数量	10 ST		

## RSS110024T

Weidmüller Interface GmbH & Co. KG  
Klingenbergstraße 26  
D-32758 Detmold  
Germany

www.weidmueller.com

## 配套联接件

## 螺钉联接

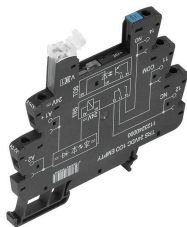

TERMSERIES空插座，带：

- 1个转换器触点
- 与众不同的多电压输入，从24至230 V UC
- 输入电压带有彩色标记：DC：蓝色，UC：白色
- 由于采用了高质量的设计，没有锋利的边缘，因此在安装过程中不会有受伤危险
- 用于光学分离和加强绝缘的挡板

## 通用订货数据

类型	TRS 24VDC 1CO EMPTY	版本	
订货号	<a href="#">1123240000</a>	TERMSERIES, 继电器底座, 触点数量: 1, 转换触点, 额定控制电压: 24 V	
GTIN (EAN)	4032248905485	DC ±20 %, 持续电流: 10 A, 螺钉联接	
数量	10 ST		

## PUSH IN直插式联接

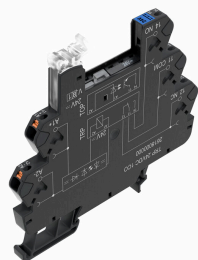

TERMSERIES空插座，带：

- 1个转换器触点
- 与众不同的多电压输入，从24至230 V UC
- 输入电压带有彩色标记：DC：蓝色，UC：白色
- 由于采用了高质量的设计，没有锋利的边缘，因此在安装过程中不会有受伤危险
- 用于光学分离和加强绝缘的挡板

## 通用订货数据

类型	TRP 24VDC 1CO EMPTY	版本	
订货号	<a href="#">2618870000</a>	TERMSERIES, 继电器底座, 触点数量: 1, 转换触点, 额定控制电压: 24 V	
GTIN (EAN)	4050118669961	DC ±20 %, 持续电流: 10 A, PUSH IN	
数量	10 ST		

## 螺钉联接

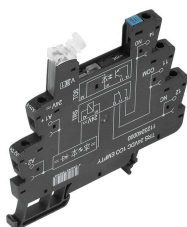

TERMSERIES空插座，带：

- 1个转换器触点
- 与众不同的多电压输入，从24至230 V UC
- 输入电压带有彩色标记：DC：蓝色，UC：白色
- 由于采用了高质量的设计，没有锋利的边缘，因此在安装过程中不会有受伤危险
- 用于光学分离和加强绝缘的挡板

## 通用订货数据

类型	TRS 24VUC 1CO EMPTY	版本	
订货号	<a href="#">1123250000</a>	TERMSERIES, 继电器底座, 触点数量: 1, 转换触点, 额定控制电压: 24 V	
GTIN (EAN)	4032248905713	UC ±10 %, 持续电流: 10 A, 螺钉联接	
数量	10 ST		

## RSS110024T

Weidmüller Interface GmbH & Co. KG  
Klingenbergstraße 26  
D-32758 Detmold  
Germany

www.weidmueller.com

## 配套联接件

## PUSH IN直插式联接

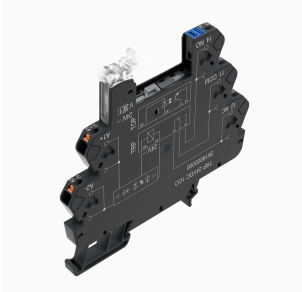

TERMSERIES空插座，带：

- 1个转换器触点
- 与众不同的多电压输入，从24至230 V UC
- 输入电压带有彩色标记：DC：蓝色，UC：白色
- 由于采用了高质量的设计，没有锋利的边缘，因此在安装过程中不会有受伤危险
- 用于光学分离和加强绝缘的挡板

## 通用订货数据

类型	TRP 24VUC 1CO EMPTY	版本	
订货号	<a href="#">2618910000</a>	TERMSERIES, 继电器底座, 触点数量: 1, 转换触点, 额定控制电压: 24 V	
GTIN (EAN)	4050118669923	UC ±10 %, 持续电流: 10 A, PUSH IN	
数量	10 ST		

## 螺钉联接

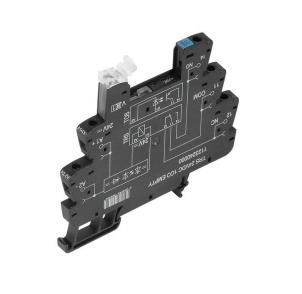

TERMSERIES空插座，带：

- 1个转换器触点
- 与众不同的多电压输入，从24至230 V UC
- 输入电压带有彩色标记：DC：蓝色，UC：白色
- 由于采用了高质量的设计，没有锋利的边缘，因此在安装过程中不会有受伤危险
- 用于光学分离和加强绝缘的挡板

## 通用订货数据

类型	TRS 24-230VUC 1CO EMPTY...	版本	
订货号	<a href="#">2662870000</a>	TERMSERIES, 继电器底座, 触点数量: 1, 转换触点, 额定控制电压: 24...	
GTIN (EAN)	4050118698206	230 V UC ±10 %, 持续电流: 10 A, 螺钉联接	
数量	10 ST		

## PUSH IN直插式联接

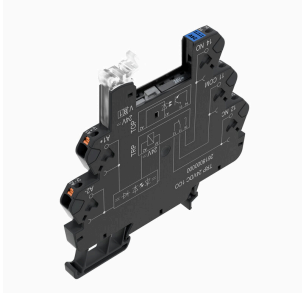

TERMSERIES空插座，带：

- 1个转换器触点
- 与众不同的多电压输入，从24至230 V UC
- 输入电压带有彩色标记：DC：蓝色，UC：白色
- 由于采用了高质量的设计，没有锋利的边缘，因此在安装过程中不会有受伤危险
- 用于光学分离和加强绝缘的挡板

## 通用订货数据

类型	TRP 24-230VUC 1CO EMPTY...	版本	
订货号	<a href="#">2663030000</a>	TERMSERIES, 继电器底座, 触点数量: 1, 转换触点, 额定控制电压: 24...	
GTIN (EAN)	4050118698046	230 V UC ±10 %, 持续电流: 10 A, PUSH IN	
数量	10 ST		