

ACT20P-CI-2CO-OLP-P

Weidmüller Interface GmbH & Co. KG
 Klingenbergstraße 26
 D-32758 Detmold
 Germany

www.weidmueller.com

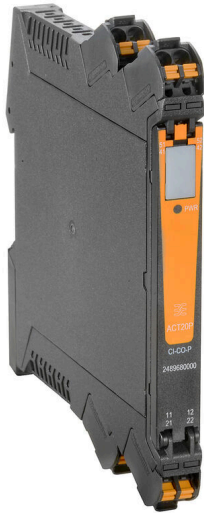

ACT20P：灵活的解决方案

- 精准的高功能信号转换器
- 释放杆方便操作

通用订货数据

版本	无源隔离器, 输入: 4-20 mA, 输出: 2 x 4-20 mA, (回路供电), 信号倍增器, 输出回路馈电
订货号	2619390000
类型	ACT20P-CI-2CO-OLP-P
GTIN (EAN)	4050118622904
数量	1 items

ACT20P-CI-2CO-OLP-P

Weidmüller Interface GmbH & Co. KG
Klingenbergstraße 26
D-32758 Detmold
Germany

www.weidmueller.com

技术数据

审批

MAMID 认证



ROHS

一致

尺寸和重量

深	114 mm	深度 (英寸)	4.4882 inch
高度	127.1 mm	高度 (英寸)	5.0039 inch
宽度	12.5 mm	宽度 (英寸)	0.4921 inch
净重	140 g		

温度

存储温度	-40 °C...85 °C	工作温度	-20 °C...60 °C
操作温度下的湿度	0...95 % (无凝结)	湿度	5...95 %, 无凝结

失效概率

SIL 符合 IEC 61508

无

环保产品合规

RoHS 合规状态	合规, 有例外
RoHS 豁免 (如适用/已知)	7a, 7cl
REACH SVHC	Lead 7439-92-1
SCIP	2f6dd957-421a-46db-a0c2-cf1609156924

输入

传感器	4 线制传感器 (自带电源), 电流源	输入数量	1
输入电流	4...20mA	电压降, 电流输入	<3 V

输出

负载阻抗电流	$RL = (UB - 12 V) / 20 mA$ z.B. 600 Ω 在 24 V 时	类型	无源, 连接控制器必须是有源的
输出电流	4...20 mA, 环路电流供电		

输出 (模拟)

模拟输出数量	2
--------	---

通用参数

精度	< 终值的 0.1 %	防护等级	IP20
电源电压	通过输出电流回路, min. 12 V DC / max. 30 V DC	阶跃响应时间	≤ 2 ms
安装导轨已装备	TS 35	基于 HART® 的信号转发类型	未变更
名义功耗	2 VA	配置	无
工作海拔	≤ 2000 m		

ACT20P-CI-2CO-OLP-P

Weidmüller Interface GmbH & Co. KG
Klingenbergstraße 26
D-32758 Detmold
Germany

www.weidmueller.com

技术数据

绝缘参数

抗冲击耐压	4 kV (1.2 / 50 µs)	EMC 标准	EN 61326-1
过压等级	III	绝缘电压	2 kV (Input /Output), 1 min, 50 Hz
额定电压	300 V		

防爆应用参数 (ATEX)

标记	II 3 G Ex ec IIC T6 Gc	IECEx - 标记 气体	Ex ec IIC T6 Gc
----	------------------------	---------------	-----------------

联接参数

联接类型	PUSH IN	最小拧紧力矩	0.4 Nm
最大拧紧力矩	0.6 Nm	额定连接下的压接范围	2.5 mm ²
压接范围, 最小	0.5 mm ²	压接范围, 最大	2.5 mm ²
导线最小压接面积 AWG	AWG 26	导线最大压接面积 AWG	AWG 14
单股导线的最小压接面积	0.5 mm ²	单股导线最大截面	2.5 mm ²
最小多股导线接线截面积	0.5 mm ²	最大压接面积 软导线	2.5 mm ²
导线连接截面积, 多股细导线, 带管状端头 DIN 46228/4, 最小	0.2 mm ²	导线连接截面积, 多股细导线, 带管状端头 DIN 46228/4, 最大	2.5 mm ²

产品描述

产品描述	ACT20P-CI-2CO-OLP-S 固定式无源隔离器将模拟标准电流源的信号隔离。装置能将单个模拟输入电流信号进行线性转换及倍增, 形成两个经电气隔离的输出电流信号。通过输出侧电流回路为设备供电。 特性 • 在输入、输出1和输出2之间进行3端电气隔离。
------	---

分类

ETIM 8.0	EC002653	ETIM 9.0	EC002653
ETIM 10.0	EC002653	ECLASS 14.0	27-21-01-20
ECLASS 15.0	27-21-01-20		

ACT20P-CI-2CO-OLP-P

Weidmüller Interface GmbH & Co. KG
 Klingenbergstraße 26
 D-32758 Detmold
 Germany

www.weidmueller.com

图纸

Connection diagram



尺寸图

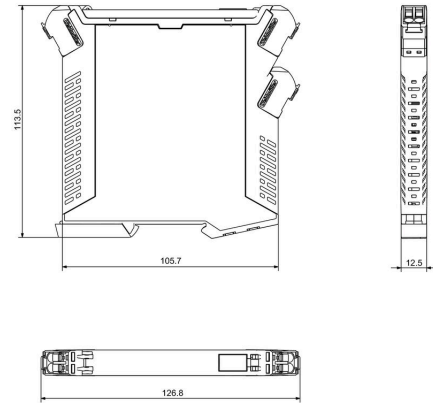

PUSH IN technology



空白



ESG 采用 Multicard 格式, 用于多种常用电气设备, 是久经考验的标记号。高品质的设备与高对比度外观相得益彰。适合于以下设备生产商的设备：Siemens、ABB、Beckhoff 等。

优点：

- 可根据型号选择自粘式或卡入式标签
- 为断路器等设备提供导轨安装式 ESG 标记号。
- 根据说明采用激光进行个性化打印

针对定制打印：请根据您的标签技术规范，向我们发送一个我们标签制作软件 M-Print PRO 的文件，或使用 M-Print PRO 在线版（无需安装）。

通用订货数据

类型	ESG 8/13.5/43.3 SAI AU	版本
订货号	1912130000	ESG, 设备标识牌 x 13.5 mm, PA 66, 颜色编码: 透明, 插拔式
GTIN (EAN)	4032248541164	
数量	5 ST	
类型	ESG 6.6/11 BHZ 5.00/02	版本
订货号	1082490000	ESG, 设备标识牌 x 11 mm, PA 66, 颜色编码: 白色, 插拔式
GTIN (EAN)	4032248845330	
数量	200 ST	