

**HDC MBUS4 M AWG22-20**

**Weidmüller Interface GmbH & Co. KG**  
Klingenbergstraße 26  
D-32758 Detmold  
Germany

www.weidmueller.com



全面的产品组合可灵活满足现场数据布线需求：从专用工具到 Cat.5 D 编码和 Cat.6 X 编码连接器，以及耐用的屏蔽套管。这些组件可实现可靠的现场组装数据连接，是满足工业应用需求、实现快速安装和确保最大灵活性的理想选择。

**通用订货数据**

版本	Crimp contact
订货号	<a href="#">2565900000</a>
类型	HDC MBUS4 M AWG22-20
GTIN (EAN)	4050118575453
数量	100 items

## HDC MBUS4 M AWG22-20

Weidmüller Interface GmbH & Co. KG  
Klingenbergstraße 26  
D-32758 Detmold  
Germany

www.weidmueller.com

## 技术数据

## 审批

MAMID 认证



ROHS

一致

## 尺寸和重量

净重

0.33 g

## 温度

温度限值

-40 °C ... 90 °C

## 环保产品合规

RoHS 合规状态

合规, 有例外

RoHS 豁免 (如适用/已知)

6c

REACH SVHC

Lead 7439-92-1

SCIP

6eabd5ae-2d6b-409e-8bdf-87c27ee10e40

## 通用参数

插针直径 Ø	1 mm	额定连接下的裸线长度	4.5 mm
联接类型	冷压联接	设计应用	MBUS
最大压接面积	0.5 mm <sup>2</sup>	最小压接面积	0.34 mm <sup>2</sup>
表面处理	金的	插拔次数	≥ 500
型号	插针式	基础材料	铜合金
系列	ModuPlug	生产流程	车削的
触点材料	铜合金		

## 通用数据

插针镀层	镀金的	传输速率	100 MBit/s
额定电流	4 A	插拔次数	≥ 500
型号	插针式		

## 分类

ETIM 8.0	EC000796	ETIM 9.0	EC000796
ETIM 10.0	EC000796	ECLASS 14.0	27-44-02-04
ECLASS 15.0	27-44-02-04		

HDC MBUS4 M AWG22-20

Weidmüller Interface GmbH & Co. KG  
Klingenbergstraße 26  
D-32758 Detmold  
Germany

图纸

www.weidmueller.com

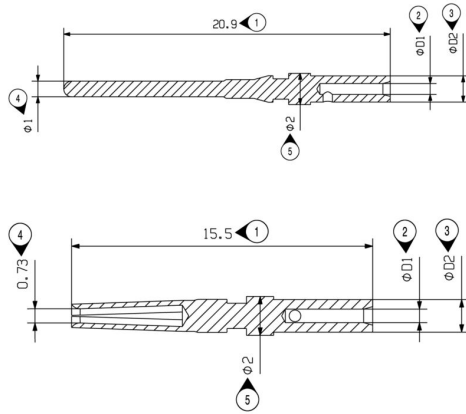

**HDC MBUS4 M AWG22-20**

**Weidmüller Interface GmbH & Co. KG**  
 Klingenbergstraße 26  
 D-32758 Detmold  
 Germany

附件

www.weidmueller.com

工具



全面的产品组合可灵活满足现场数据布线需求：从专用工具到 Cat.5 D 编码和 Cat.6 X 编码连接器，以及耐用的屏蔽套管。这些组件可实现可靠的现场组装数据连接，是满足工业应用需求、实现快速安装和确保最大灵活性的理想选择。

通用订货数据

类型	HDC MBUS CL X/D 0.6/1.0	版本
订货号	<a href="#">2592680000</a>	Locator for crimping tool
GTIN (EAN)	4050118603781	
数量	1 ST	
类型	HDC MBUS CT X/D 0.6/1.0	版本
订货号	<a href="#">2592650000</a>	Crimping tool for contacts
GTIN (EAN)	4050118603774	
数量	1 ST	