

**WIL-TS-M12**

**Weidmüller Interface GmbH & Co. KG**  
 Klingenbergstraße 26  
 D-32758 Detmold  
 Germany

www.weidmueller.com

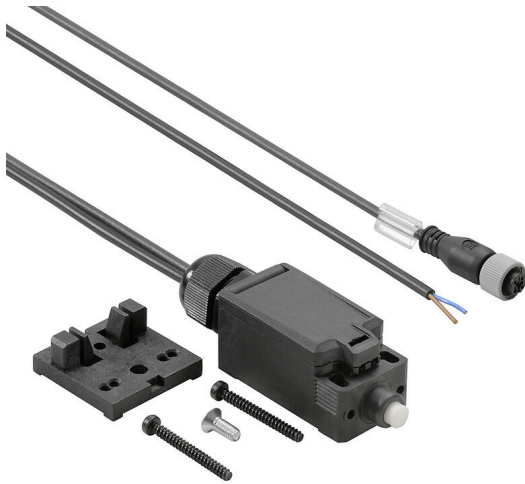

WIL 门开关预装一根 M12 电缆和接入线。能够在我们的 WIL LED 灯具系列中实现简单的插接式应用。

**通用订货数据**

订货号	2537730000
类型	<a href="#">WIL-TS-M12</a>
GTIN (EAN)	4050118549188
数量	1 items

## 技术数据

## 审批

MAMID 认证

ROHS 一致  
UL File Number Search [UL 网站](#)  
证书号 (cULus) E197061

## 尺寸和重量

深	40	深度 (英寸)	1.5748 inch
高度	36.3 mm	高度 (英寸)	1.4291 inch
宽度	102.5 mm	宽度 (英寸)	4.0354 inch
净重	120 g		

## 温度

工作温度 -20 - 60

## 环保产品合规

RoHS 合规状态	合规, 有例外
RoHS 豁免 (如适用/已知)	6c
REACH SVHC	Lead 7439-92-1
SCIP	c20d50fa-e90d-470c-bef0-6f016c2e152d

## 常规技术数据

安装方式	螺钉安装	钻孔间距	21.5 mm
防护等级	IP67		

## 电气数据

额定电压	24 V DC	额定电流	1.5 A
------	---------	------	-------

## 电缆技术参数

电缆材料	PUR	护套颜色	黑色
电缆长度	0.5 m	芯线横截面积	0.34 mm <sup>2</sup>

## 联接数据

编码	A 编码	联接螺纹	M12
拧紧力矩	0.8 Nm	布线	PIN 4: + (黑色), PIN 3: - (蓝色)

## 分类

ETIM 8.0	EC002591	ETIM 9.0	EC002591
ETIM 10.0	EC002591	ECLASS 14.0	27-27-06-09
ECLASS 15.0	27-27-06-09		

WIL-TS-M12

Weidmüller Interface GmbH & Co. KG  
 Klingenbergstraße 26  
 D-32758 Detmold  
 Germany

www.weidmueller.com

图纸

尺寸图

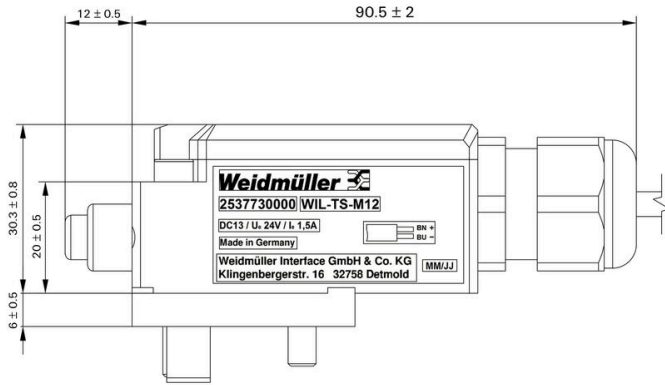

尺寸图

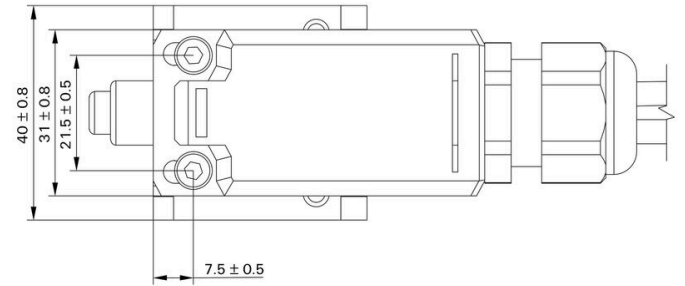

尺寸图

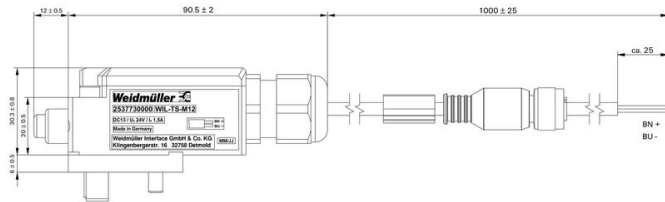

尺寸图

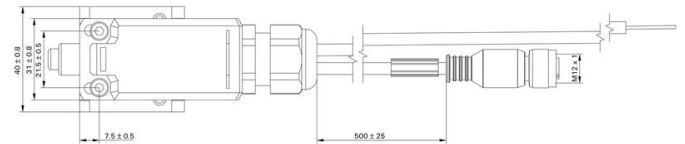

布线

Verdrahtung

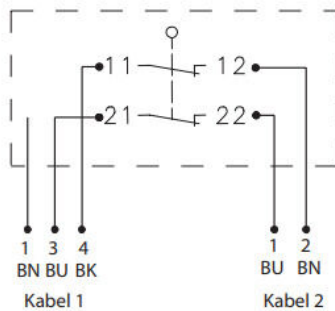

附件

PUR/无卤 黑色(U)



传感器/执行器电缆用于传感器和执行器布线，可在多个应用中实现数据或电力传输。上述模压电缆与接插件配合使用，提供有效、经验证的联接。电缆可用于包括湿度、粉尘、高温、低温、冲击或震动的各种环境条件。我们的研发团队对上述问题进行了集中探索，设计出一系列特制M8和M12传感器/执行器电缆，总有一款适合您。M8和M12传感器-执行器电缆的标准配置包括黄铜镀镍螺母。但如果产品的工作环境极为严酷，您也可以选择配备不锈钢螺母版本的产品。在镀镍M8和M12螺母可能锈蚀且受机械条件限制不能使用塑料螺母的情况下，应当采用上述解决方案。没能找到您需要的产品？或许您能对所需产品进行具体描述？请与我们联系！

通用订货数据

类型	SAIP-M12BG-3-3.0U	版本
订货号	<a href="#">1108730300</a>	传感器/执行器导线，一端不带连接器，M12，回路数：3，3 m，孔式直，带
GTIN (EAN)	4032248888481	屏蔽：无，LED：不，护套材料：PUR，卤素：不
数量	1 ST	
类型	SAIL-M12BG-3-3.0U	版本
订货号	<a href="#">9457820300</a>	传感器/执行器导线，一端不带连接器，M12，回路数：3，3 m，孔式直，带
GTIN (EAN)	4032248228195	屏蔽：无，LED：不，护套材料：PUR，卤素：不
数量	1 ST	

螺钉端子联接器

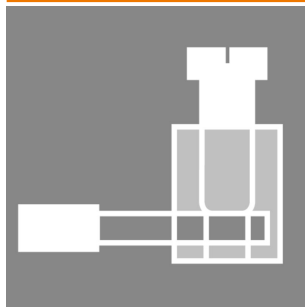

缆线长度往往各异。魏德米勒因此提供可定制的多直插式接头与电缆的总成。反向插座和插头，用于客户定制的M8、M12、M16和7/8"联接，结实耐用，十分适合于机械工程。M12接插件提供5种联接系统的方式。螺钉联接能在应用中得到广泛使用。导线或是带管状端头的导线，可以插入连接件并用螺钉加固。这种经典又经济的联接，同样可以支持多导线联接。

通用订货数据

类型	SAIBGS-P-4A-4/6-M12	版本
订货号	<a href="#">9457240000</a>	可现场安装的接插件，M12
GTIN (EAN)	4008190312275	
数量	1 ST	
类型	SAISGS-P-4A-4/6-M12	版本
订货号	<a href="#">9457550000</a>	可现场安装的接插件，M12
GTIN (EAN)	4032248167647	
数量	1 ST	