

FP ESWB TERMINAL SET

Weidmüller Interface GmbH & Co. KG
 Klingenbergstraße 26
 D-32758 Detmold
 Germany

www.weidmueller.com



FieldPower® Elevator 与扁平电缆组合使用，能够将每个井道平台的不同功能整合到一个解决方案中：安全链接、总线通讯和配电。无需特殊工具即可快速轻松地安装。

通用订货数据

版本	Wiring box for elevator shaft
订货号	2524850000
类型	FP ESWB TERMINAL SET
GTIN (EAN)	4050118536430
数量	1 items
包装	盒装
交货状态	本产品即将停产。
有效期	2026-02-15T00:00:00+01:00

FP ESWB TERMINAL SET

Weidmüller Interface GmbH & Co. KG
Klingenbergstraße 26
D-32758 Detmold
Germany

技术数据

www.weidmueller.com

审批

ROHS	一致
------	----

尺寸和重量

深	64.5 mm	深度 (英寸)	2.5394 inch
高度	122 mm	高度 (英寸)	4.8031 inch
宽度	96 mm	宽度 (英寸)	3.7795 inch
净重	261.28 g		

温度

存储温度	-5 °C...50 °C	工作温度	-5 °C...50 °C
------	---------------	------	---------------

环保产品合规

RoHS 合规状态	合规, 无例外
REACH SVHC	Potassium perfluorobutane sulfonate 29420-49-3
SCIP	5f19cd84-8946-4797-9386-3ac323b95c10

重要注意事项

产品信息	The elevator shaft wiring box can be used with approved flat cable from manufacturer Draka EHC.
------	---

分类

ETIM 8.0	EC000214	ETIM 9.0	EC000214
ETIM 10.0	EC000214	ECLASS 14.0	27-14-24-09
ECLASS 15.0	27-14-24-09		

FP ESWB TERMINAL SET

Weidmüller Interface GmbH & Co. KG
Klingenbergstraße 26
D-32758 Detmold
Germany

图纸

www.weidmueller.com

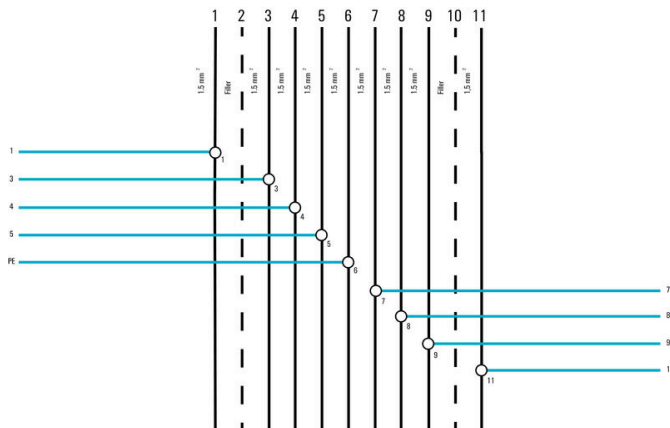
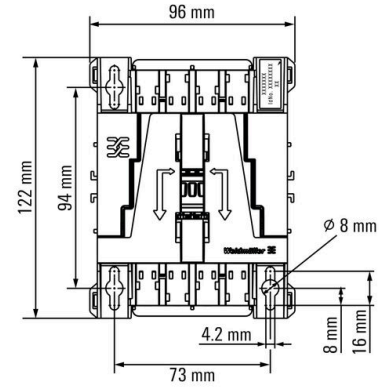
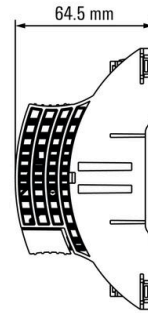
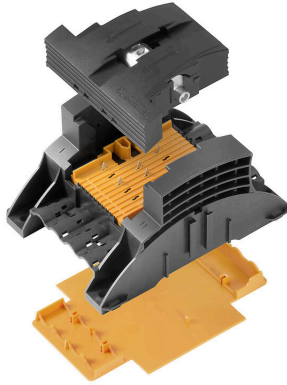

FP ESWB TERMINAL SET

Weidmüller Interface GmbH & Co. KG
Klingenbergstraße 26
D-32758 Detmold
Germany

www.weidmueller.com

附件

开槽螺丝刀



VDE 绝缘的一字螺丝刀, SDI DIN 7437, ISO 2380/2, 符合 DIN 5264 标准, ISO 2380/1, SoftFinish 把手

通用订货数据

类型	SDIS 0.4X2.5X75	版本
订货号	9008370000	螺丝刀, 螺丝刀
GTIN (EAN)	4032248056330	
数量	1 ST	
类型	SDS 1.2X6.5X150	版本
订货号	9009010000	螺丝刀, 螺丝刀
GTIN (EAN)	4032248266869	
数量	1 ST	

VDE绝缘斜口钳



如需带电工作, 必须遵守特定规则并使用专为该用途生产并经过检验的工具。

魏德米勒为用户提供全面的、符合国内外检测标准的绝缘钳产品。

所有绝缘钳都根据 DIN EN 60900 检验和生产。

绝缘钳的设计符合人体工程学, 适合手的形状。这样可以更好地握在手里, 不会夹住手指, 工作起来也比较省力。

通用订货数据

类型	KSE 160	版本
订货号	9046410000	Diagonal-cutting pliers
GTIN (EAN)	4032248357734	
数量	1 ST	