

SAI-Y-4-4/2-4 M12/8

Weidmüller Interface GmbH & Co. KG
Klingenbergstraße 26
D-32758 Detmold
Germany

www.weidmueller.com



通用订货数据

版本	Y- 插头, M12 / M8, 信号倍增器
订货号	1783420000
类型	SAI-Y-4-4/2-4 M12/8
GTIN (EAN)	4032248183357
数量	1 items

技术数据

审批

MAMID 认证



ROHS

一致

尺寸和重量

净重

14.96 g

环保产品合规

RoHS 合规状态

合规, 有例外

RoHS 豁免 (如适用/已知)

6c

REACH SVHC

Lead 7439-92-1

SCIP

d9f8df28-a704-45a9-a1cb-1fe1442b5ef0

技术资料 可定制接插件

回路数	4	编码	M12 = A-编码 / M8 = 无
插针镀层	Au (Gold)	外壳基本材料	PUR
额定电压	24 V	额定电流	4 A
防护等级	IP67	污染等级	3
屏蔽连接	否	螺纹环材料	锌压铸
外壳温度范围	-25...+90°C		

联接数据

组件出线口 - 接插件	M12 针式	单出线口 1 - 接插件	M8 孔式
单出线口 2 - 接插件	M8 孔式	拧紧力矩	M8: 0.5 - 0.6Nm, M12: 0.8 - 1.2Nm

标准

连接器标准	IEC 61076-2-101, IEC 61076-2-104
-------	----------------------------------

通用参数

回路数	4	编码	M12 = A-编码 / M8 = 无
联接螺纹	M12 / M8	插座触点材料	CuZn
插针材料	CuZn	插针镀层	Au (Gold)
外壳基本材料	PUR	额定电压	24 V
额定电流	4 A	防护等级	IP67
污染等级	3	端口 1	M12/M8
端口 2	螺钉	屏蔽连接	否
外壳温度范围	-25...+90°C	导线外径	-

分类

ETIM 8.0	EC002925	ETIM 9.0	EC002925
ETIM 10.0	EC002925	ECLASS 14.0	27-44-01-06
ECLASS 15.0	27-44-01-06		

SAI-Y-4-4/2-4 M12/8

Weidmüller Interface GmbH & Co. KG
 Klingenbergstraße 26
 D-32758 Detmold
 Germany

www.weidmueller.com

图纸

尺寸图

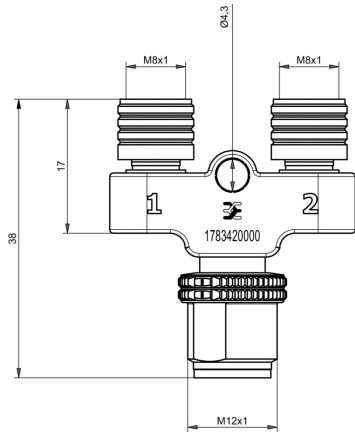

尺寸图

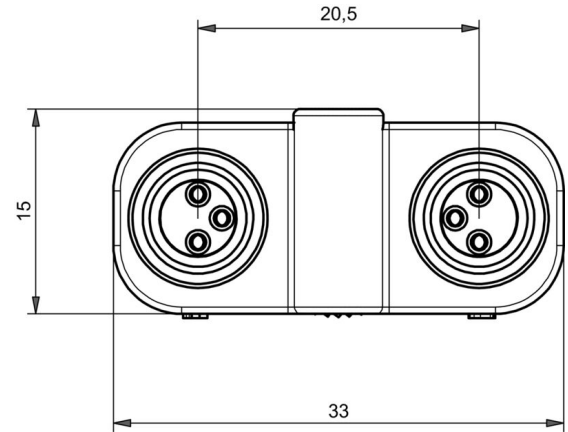

接线图

