

**IE-FC-SFP-KNOB****Weidmüller Interface GmbH & Co. KG**

Klingenbergstraße 26

D-32758 Detmold

Germany

www.weidmueller.com



FrontCom® Vario 集多种功能于一个框架内。系统易于安装, 您可以从多种数据、信号和供电模块规格中选择所需的配置。FrontCom® Vario 不仅结构极为紧凑, 还提供一系列独特的功能, 能保证您的项目规划和实施安全、快速和持久。不仅如此, FrontCom® Vario 系统的外壳设计美观, 同时具备最高的耐冲击性能并达到 IP 65 防护等级。

**通用订货数据**

版本	FrontCom, 单框架, 塑料防尘盖, 控制旋钮锁定
订货号	<a href="#">1450510000</a>
类型	IE-FC-SFP-KNOB
GTIN (EAN)	4050118255454
数量	1 items

## 技术数据

## 审批

MAMID 认证



ROHS

一致

## 尺寸和重量

深	27.5 mm	深度 (英寸)	1.0827 inch
高度	134 mm	高度 (英寸)	5.2756 inch
宽度	67 mm	宽度 (英寸)	2.6378 inch
最小壁厚	1 mm	最大壁厚	5 mm
净重	322.53 g		

## 温度

存储温度	工作温度	-40 °C...70 °C
安装温度		

## 环保产品合规

RoHS 合规状态	合规, 无例外
REACH SVHC	不超过 0.1 wt% 的高度关注物质 (SVHC)

## 基本信息

产品型号	单框架, 塑料防尘盖, 控制旋 钮锁定	防护等级	IP65, 闭合状态
框体材料	铸铝	盖板材料	聚碳酸酯(PC)

## 通用标准

证书号 (DNV)	TAA000022B
-----------	------------

## 分类

ETIM 8.0	EC001031	ETIM 9.0	EC001031
ETIM 10.0	EC001031	ECLASS 14.0	27-18-28-92
ECLASS 15.0	27-18-28-92		

IE-FC-SFP-KNOB

Weidmüller Interface GmbH & Co. KG  
Klingenbergstraße 26  
D-32758 Detmold  
Germany

www.weidmueller.com

图纸

尺寸图

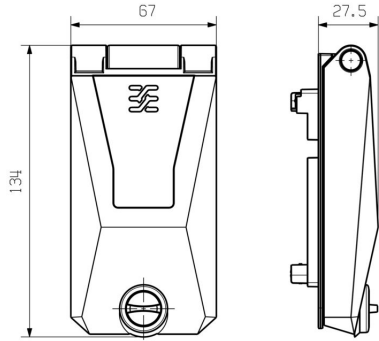

单位: mm

安装开孔

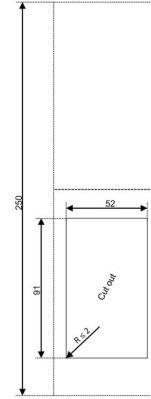

单位: mm

尺寸图

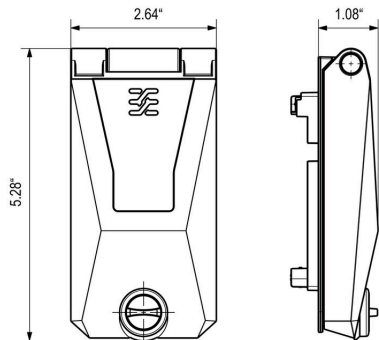

单位: in

安装开孔

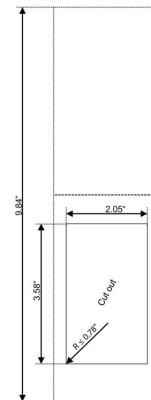

单位: in

IE-FC-SFP-KNOB

Weidmüller Interface GmbH & Co. KG  
Klingenbergstraße 26  
D-32758 Detmold  
Germany

附件

www.weidmueller.com

FrontCom Vario 附件



通用订货数据

类型	IE-FC-PWPC	版本	
订货号	<a href="#">1450820000</a>	FrontCom, 触摸安全保护, 单框架	
GTIN (EAN)	4050118255584		
数量	1 ST		

空白, 背部带粘胶



SM是一种用于标记控制和信号设备的MultiCard标记号。标记号可以卡入固定座里或者通过背带胶安装。可以使用PrintJet CONNECT或绘图打印机标记系统创建自定义标记号。

- 用户可以快速制作适合自己的标记号
- 无需存储标准标记号
- PrintJet打印机能持久打印, 可替代雕版方案
- 建议恶劣环境下使用ETO SM防护膜
- 支撑座可以用在西门子、ABB、Moeller和

Télemecanique的22 mm或30 mm直径的按钮上针对定制打印: 请根据您的标签技术规范, 向我们发送一个我们标签制作软件 M-Print PRO 的文件, 或使用 M-Print PRO 在线版 (无需安装)。

通用订货数据

类型	SM 27/18 K MC NE WS	版本	
订货号	<a href="#">1707270000</a>	SwitchMark, 设备标识牌, 18 x 27 mm, 白色	
GTIN (EAN)	4008190925116		
数量	80 ST		
类型	SM 27/18 K MC NE SI	版本	
订货号	<a href="#">1713760000</a>	SwitchMark, 设备标识牌, 18 x 27 mm, 银色	
GTIN (EAN)	4008190331177		
数量	80 ST		
类型	SM 27/18 K MC NE GR	版本	
订货号	<a href="#">1073340000</a>	SwitchMark, 设备标识牌, 18 x 27 mm, 灰色	
GTIN (EAN)	4032248831425		
数量	80 ST		

IE-FC-SFP-KNOB

Weidmüller Interface GmbH & Co. KG  
Klingenbergstraße 26  
D-32758 Detmold  
Germany

www.weidmueller.com

附件

空白



ESG 采用 Multicard 格式, 用于多种常用电气设备, 是久经考验的标记号。高品质的设备与高对比度外观相得益彰。适合于以下设备生产商的设备: Siemens、ABB、Beckhoff 等。

优点:

- 可根据型号选择自粘式或卡入式标签
- 为断路器等设备提供导轨安装式 ESG 标记号。
- 根据说明采用激光进行个性化打印

针对定制打印: 请根据您的标签技术规范, 向我们发送一个我们标签制作软件 M-Print PRO 的文件, 或使用 M-Print PRO 在线版 (无需安装)。

通用订货数据

类型	ESG 7/20 SIRIUS MC NE WS	版本
订货号	<a href="#">1736181044</a>	ESG, 设备标识牌 x 20 mm, PA 66, 颜色编码: 白色, 插拔式
GTIN (EAN)	4008190985950	
数量	200 ST	

开槽螺丝刀

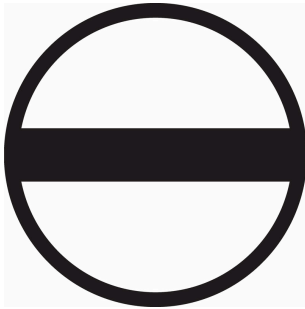

带圆形槽刀的一字螺丝刀, SD DIN 5265, ISO 2380/2, 符合 DIN 5264 标准, ISO 2380/1, 尖端为铬材料, SoftFinish 把手

通用订货数据

类型	SDS 0.4X2.5X75	版本
订货号	<a href="#">9009030000</a>	螺丝刀, 螺丝刀
GTIN (EAN)	4032248266944	
数量	1 ST	

十字螺丝刀, Pozidriv型



十字螺丝刀, Pozidriv, SDK PZ DIN 5262, ISO 8764/2-PZ, 传动轴符合 ISO 8764-PZ, 铬顶尖, 高质软手柄

IE-FC-SFP-KNOB

Weidmüller Interface GmbH & Co. KG  
Klingenbergstraße 26  
D-32758 Detmold  
Germany

www.weidmueller.com

附件

通用订货数据

类型	SDK PZ1	版本	
订货号	<a href="#">9008530000</a>	螺丝刀, 螺丝刀	
GTIN (EAN)	4032248056521		
数量	1 ST		

用于 Frontcom 的矩形分压冲头



为将开口嵌入您的开关柜，魏德米勒的冲压工具是您的最佳选择。

- PG 电缆接头
- M 电缆接头
- 特殊电缆接头

通用订货数据

类型	KOK 52 X 91	版本	
订货号	<a href="#">2008410000</a>	Sheet holes	
GTIN (EAN)	4050118394177		
数量	1 ST		

工具



- 过压阀针对过载情况提供保护。
- 圆柱头成 90° 角。
- 成角的头部件可以旋转 360°。
- 人体工程手柄能自动弹回。
- 得益于三瓣式裂片不再有刀口被废料堵住的问题。
- 液压冲床由高强度铝制成（重量减少了大约 40%）。
- 使用不锈钢板时，使用寿命大大缩短

通用订货数据

类型	IE-KO-HAT	版本	
订货号	<a href="#">1966810000</a>	Sheet holes	
GTIN (EAN)	4032248659630		
数量	1 ST		