

IE-CD-V14MRJ-FJ

Weidmüller Interface GmbH & Co. KG
Klingenbergstraße 26
D-32758 Detmold
Germany

www.weidmueller.com



接线盒 / 耦合, 为FreeCon PushPull 接插件设计, Var.14
符合 IEC 61076-3-117

通用订货数据

版本	接线箱, FreeCon, RJ45 模块, IP65
订货号	1068880000
类型	IE-CD-V14MRJ-FJ
GTIN (EAN)	403224882402 1
数量	1 items

技术数据

审批

MAMID 认证



ROHS

一致

UL File Number Search

[UL 网站](#)

证书号 (cULus)

E316369

尺寸和重量

深	100 mm	深度 (英寸)	3.937 inch
高度	52 mm	高度 (英寸)	2.0472 inch
宽度	41 mm	宽度 (英寸)	1.6142 inch
净重	316.8 g		

温度

存储温度	工作温度	-40 °C...70 °C
安装温度		

环保产品合规

RoHS 合规状态	合规, 有例外
RoHS 豁免 (如适用/已知)	6c
REACH SVHC	Lead 7439-92-1
SCIP	67cf1078-beca-4687-860b-dc475a6ec24a

通用参数

颜色编码	银色	外壳基本材料	铝型材, 盒盖: 锌压铸件, 涂漆
防护等级	IP65	布线	PROFINET

通用标准

连接器标准	IEC 61076-3-117 Var. 14, IEC 60603-7-5	通信附件的 UL 标准	UL 1863
专用通信电缆设备证书号 (cULus)	PROFINET 安装说明 E316369	IP 防护等级	IEC 60529

技术数据 RJ 45模块

多股软导线的最大压接面积(AWG)	AWG 22	多股软导线的最小压接面积(AWG)	AWG 26
布线	PROFINET	类别 (RJ 45 模块)	5 类 (ISO/IEC 11801)
插拔次数 (RJ 45模块)	750	绝缘电阻 (RJ 45 模块)	> 500 MΩ
屏蔽 (RJ 45模块)	360° 屏蔽插针	联接点2 (RJ 45 模块)	RJ45
外壳基本材料 (RJ 45 耦合)	铸铝	最大护套直径 (RJ45 模块)	10 mm
触点电阻 (RJ 45 模块)	≤ 20 mΩ	插拔力 (RJ 45 模块)	≤ 30N
电流容量 (RJ 45 模块)	1 A	介电强度 触点-护罩 (RJ45 模块)	≤ 1500 V DC
介电强度 触点-触点 (RJ45 模块)	≤ 1000 V DC	颜色 (RJ 45 模块)	银色
联接点1 (RJ 45 模块)	IDC	触点表面 (RJ 45 模块)	镍, 镀金
最小护套直径 (RJ45 模块)	5 mm		

技术数据

分类

ETIM 8.0	EC002597	ETIM 9.0	EC002597
ETIM 10.0	EC002597	ECLASS 14.0	27-44-03-18
ECLASS 15.0	27-44-03-18		

IE-CD-V14MRJ-FJ

Weidmüller Interface GmbH & Co. KG
Klingenbergstraße 26
D-32758 Detmold
Germany

www.weidmueller.com

图纸

尺寸图

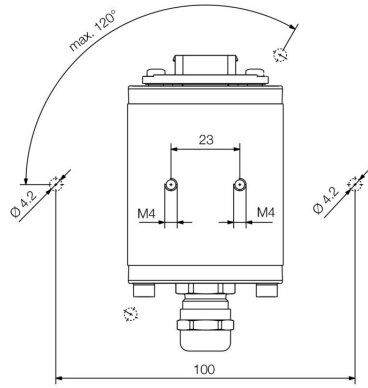

Bottom view

尺寸图

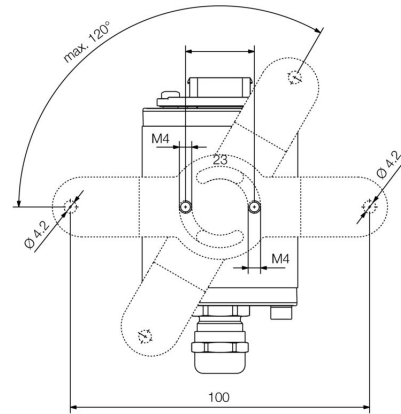

Bottom view with mounting foot

尺寸图

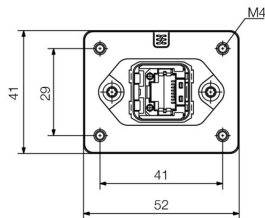

Front view

尺寸图

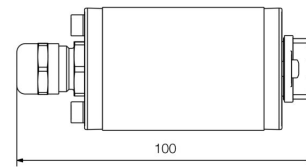

Side view

IE-CD-V14MRJ-FJ

Weidmüller Interface GmbH & Co. KG
Klingenbergstraße 26
D-32758 Detmold
Germany

www.weidmueller.com

附件

FreeCon的安装脚



也适用于工业以太网附件：可以从魏德米勒一手获得。

优点：

- 工具
- 测试设备
- 穿透电缆
- 开关柜联接
- 标记号
- 防尘
- 电源模块
- 过压保护

通用订货数据

类型	IE-CD-MA	版本	
订货号	1099580000	安装脚, FreeCon, IP65	
GTIN (EAN)	4032248874040		
数量	10 ST		

防尘盖



保护您的设备，防止灰尘和污垢。

通用订货数据

类型	IE-BP-V14P	版本	
订货号	1058310000	法兰外壳-防护盖	
GTIN (EAN)	4032248799404		
数量	10 ST		

Sets - RJ45



PushPull 接插件，IEC 61076-3-117 Var.14 (PROFINET)
金属，含RJ45插芯

通用订货数据

类型	IE-PS-V14M-RJ45-FH-P	版本	
订货号	1012170000	插头 RJ45 压接，无需工具，类别14的金属，5类 (ISO/IEC 11801)	
GTIN (EAN)	4032248719815		
数量	10 ST		

IE-CD-V14MRJ-FJ

Weidmüller Interface GmbH & Co. KG
Klingenbergstraße 26
D-32758 Detmold
Germany

附件

www.weidmueller.com

拉索电缆 Cat.5 PUR - RJ45 V14 IP67



预装 IE-导线, PROFINET, Cat.5, PUR, 绿色, 适用于拖曳电缆, PushPull 接插件符合 IEC 61076-3-117 Var.14

通用订货数据

类型	IE-C5DD4UG0010A2EA2E-X	版本
订货号	1119730010	牵引电缆, PROFINET, RJ45 IP 67 PushPull V14 金属, RJ45 IP 67
GTIN (EAN)	4032248985463	PushPull V14 金属, Cat.5 (ISO/IEC 11801) / Cat.5e (TIA T568-B),
数量	1 ST	PUR, 1 m